

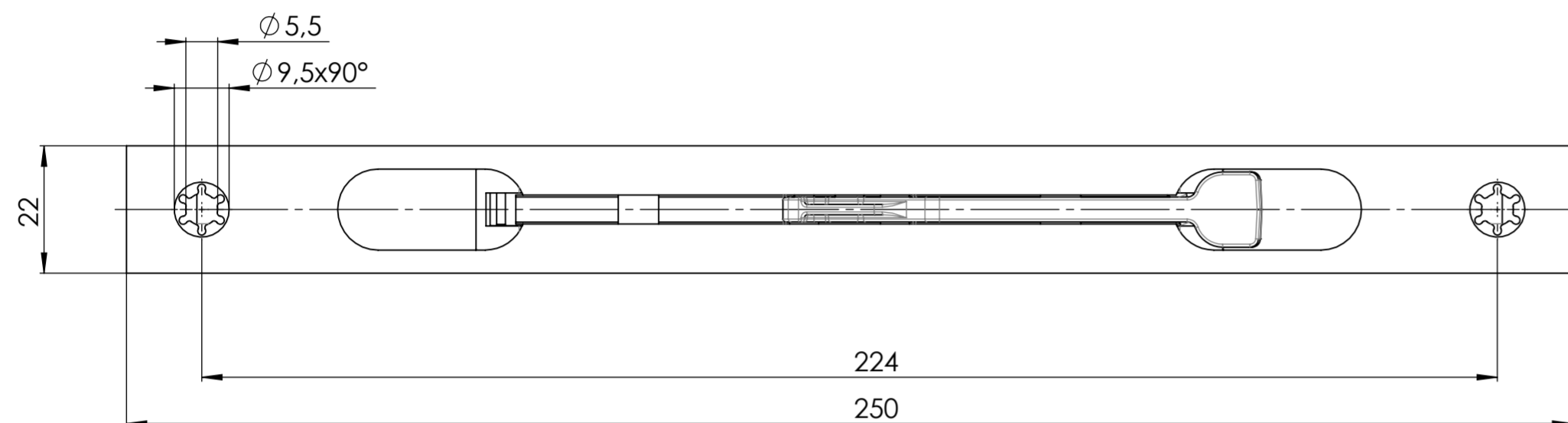

Darstellung verriegelt

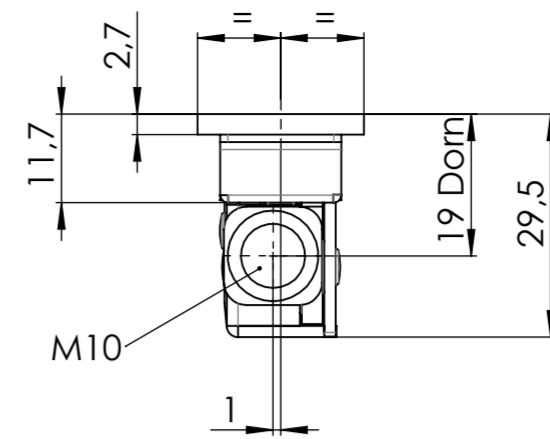

Darstellung geöffnet

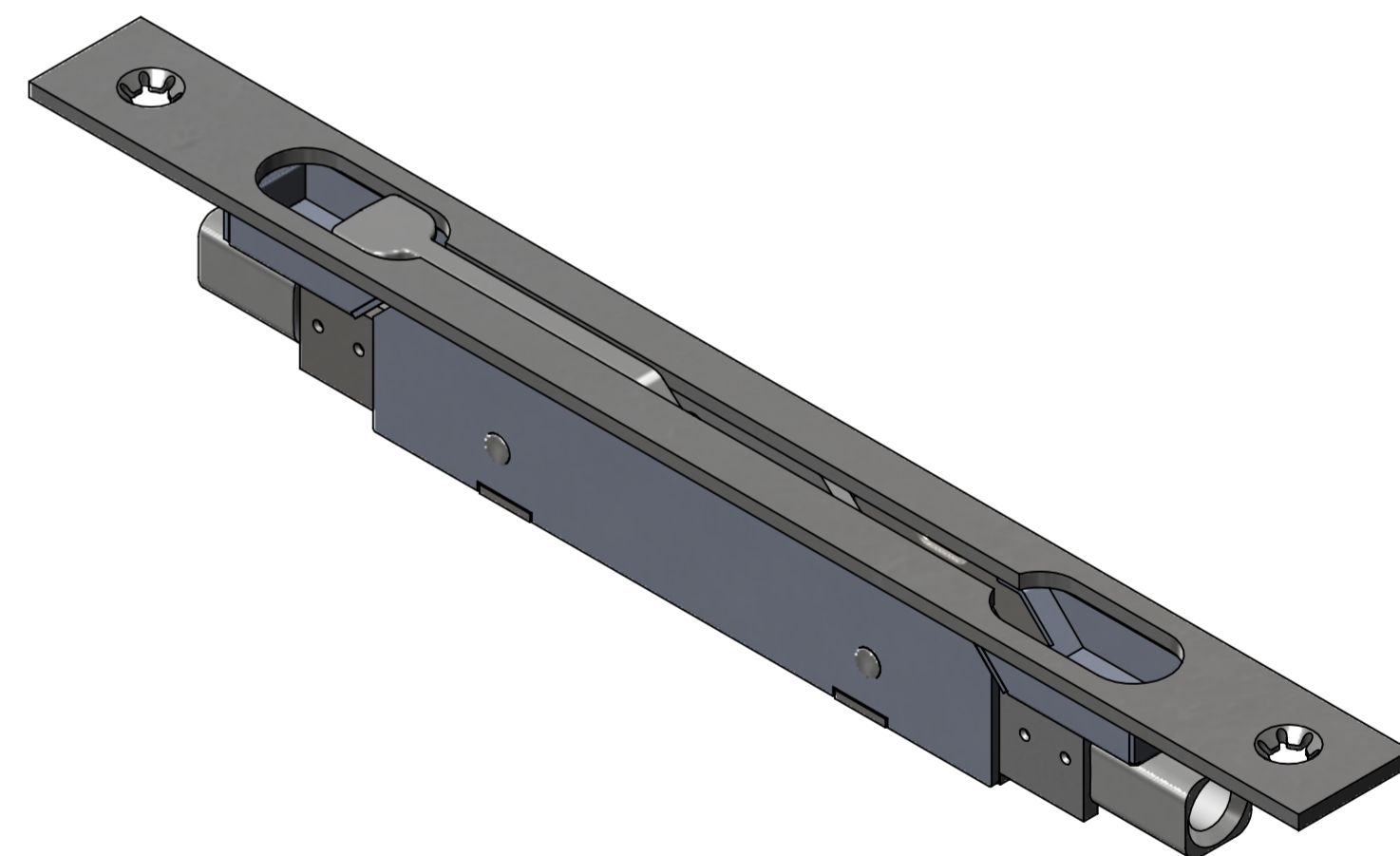
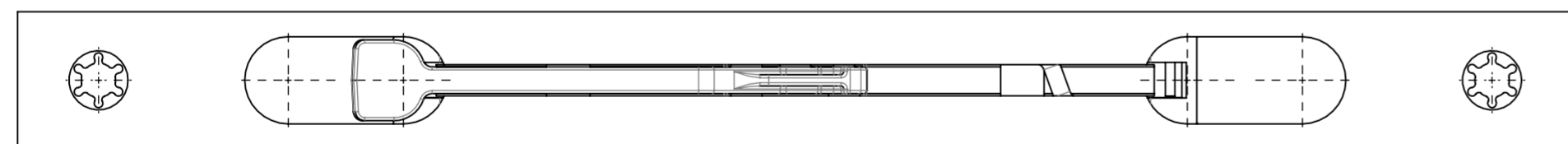
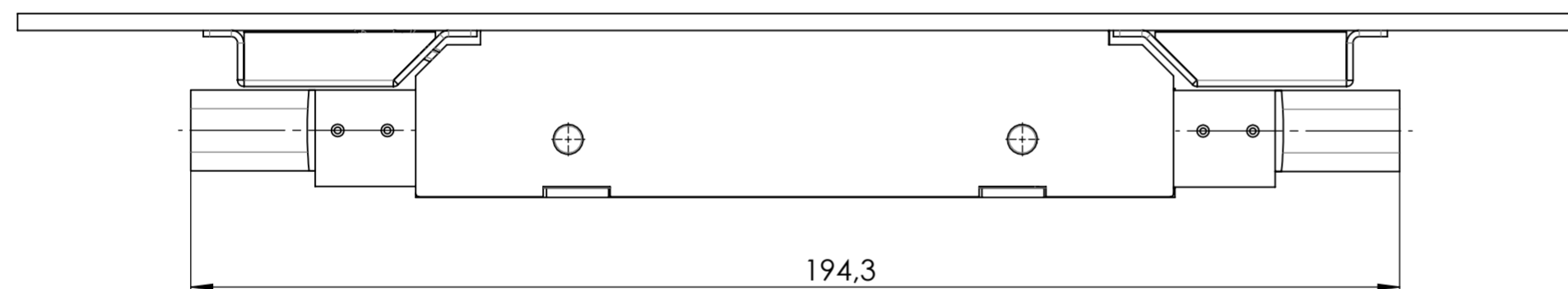

EDV.-Nr.: VAD344K22ANST (Nirosta)
 VBK344K22AN (Nirosta)
 VBK344K22A (Stahl)

Artikelnummern:	Alle Maßangaben dienen der Verdeutlichung von Zusammenhängen und besitzen den Status von Hilfsmaßen. Allgemeintoleranztabellen sind nicht anwendbar.	Maßstab: 1:1
Zeichnung	Datum: 20.07.17 Name: sw2	Benennung: Einsteck-Türkantriegel F22x250mm / 19 Dorn Anschraublöcher
Freigabe	Datum: 20.07.17 Name: sw2	
		Zeichnungsnummer: 1-0344-015
		Version: e
		Blattgr.: A2 1 / 1 Bl.