

Winkelschleifer - 3 601 G92 000 - GWS 11-125

www.powertools-aftersaleservice.com



BOSCH

Artikel	Sachnummer	Beschreibung	Abbildung	Preis	Stück	Preisgruppe
	2 1 604 220 470	Polschuh		17,30€	1	33
3/13	2 600 905 032	Rillenkugellager		2,50€	1	17
	4 1 607 200 086	Schalter		5,00€	1	23
	7 1 601 302 017	Befestigungsschelle		0,46€	1	10
	9 1 601 118 L02	Firmenschild		1,15€	1	13
	12 1 607 328 074	Entstörkondensator		3,15€	1	19
	14 1 600 905 032	Rillenkugellager		2,70€	1	18
	24 1 605 500 279	Deckel		1,40€	1	14
	25 1 605 500 278	Gehäusedeckel		3,90€	1	21
	26 1 600 206 036	Gummiring		0,75€	1	11
	27 1 600 206 025	Gummiring		1,00€	1	12
	29 1 600 591 025	Luftleitring		1,15€	1	13
	30 1 600 591 050	Luftverteiler		1,15€	1	13
	32 1 603 523 110	Schleifspindel		3,50€	1	20
	33 1 600 210 035	O-Ring		0,75€	1	11
	35 1 600 136 013	Ausgleichscheibe		1,15€	1	13
	35 1 600 136 014	Ausgleichscheibe		1,15€	1	13
	35 1 600 136 015	Ausgleichscheibe		1,15€	1	13
	35 1 600 136 020	Ausgleichscheibe		1,15€	1	13
	40 1 600 119 011	Sicherungsring		0,75€	1	11
	41 1 600 200 029	Gleitlager		1,40€	1	14
	45 1 603 300 016	Sechskantmutter		0,75€	1	11
	49 2 914 491 410	Gewindefurchschraube		0,46€	4	10
	50 2 603 490 023	Torx-Linsenschraube		0,46€	1	10
	52 1 604 448 013	Verbindungsleitung		1,15€	1	13
	53 1 603 435 078	Torx-Linsenschraube		0,46€	3	10
	54 1 603 414 026	Torx-Linsenschraube		0,46€	1	10
	55 2 603 490 021	Torx-Linsenschraube		0,46€	1	10
	80 3 600 150 021	Dichtscheibe		1,15€	1	13
	104 1 600 210 044	O-Ring		0,46€	1	10
	105 1 601 008 005	Isolierplatte		1,40€	2	14
301/1	1 605 108 288	Motorgehäuse		5,60€	1	24
301/17	1 604 652 021	Spiralfeder		0,46€	2	10

Artikel	Sachnummer	Beschreibung	Abbildung	Preis	Stück	Preisgruppe
301/18	1 602 026 088	Schaltergriff	1	0,46€	1	10
301/19	1 604 611 026	Druckfeder	1	0,46€	1	10
301/20	1 602 319 011	Verstellschieber	1	0,75€	1	11
301/48	1 613 435 034	Linsenkopfschraube	1	0,46€	2	10
343	1 607 000 742	Rasthebel	1	3,50€	1	20
343/44	1 604 611 042	Druckfeder	1	0,46€	1	10
650/1	2 602 025 067	Zusatzhandgriff	2	1,75€	1	15
650/2	1 603 345 043	Rundmutter	2	5,00€	1	23
650/3	1 607 950 052	Zweilochmutterdreher	2	1,75€	1	15
650/5	2 605 703 014	Aufnahmeflansch	2	3,50€	1	20
650/5/2	1 600 210 039	O-Ring	2	0,46€	1	10
651	1 605 510 356	Schutzhaube	2	9,00€	1	28
803	1 607 000 V51	Anker Mit Lüfter	1	38,70€	1	41
805	1 607 000 392	Netzanschlussleitung	1	11,75€	1	30
806	1 600 703 043	Tülle	1	1,15€	1	13
808	1 601 106 032	Typschild	1	1,15€	1	13
810	1 607 000 V53	Kohlebürstensatz	1	7,00€	1	26
816	1 607 000 V54	Bürstenhalter	1	1,75€	1	15
818	2 910 110 048	Flachkopfschraube	1	0,46€	1	10
821	1 607 000 V55	Getriebegehäuse	1	19,00€	1	34
828	1 607 000 448	Lagerflansch	1	7,00€	1	26
828/04	1 600 210 035	O-Ring	1	0,75€	1	11
835	1 606 610 132	Lüfter	1	1,00€	1	12
838	1 607 000 V44	Getriebebesatz	1	13,20€	1	31
840	1 607 000 V41	Druckknopf	1	2,05€	1	16
891	2 602 025 067	Zusatzhandgriff	2	1,75€	1	15
896	1 603 340 027	Schnellspannmutter	2	32,00€	1	39

Abbildung - Typ E



Abbildung - Typ E



3 601 G90 000

Fig./Abb. 2

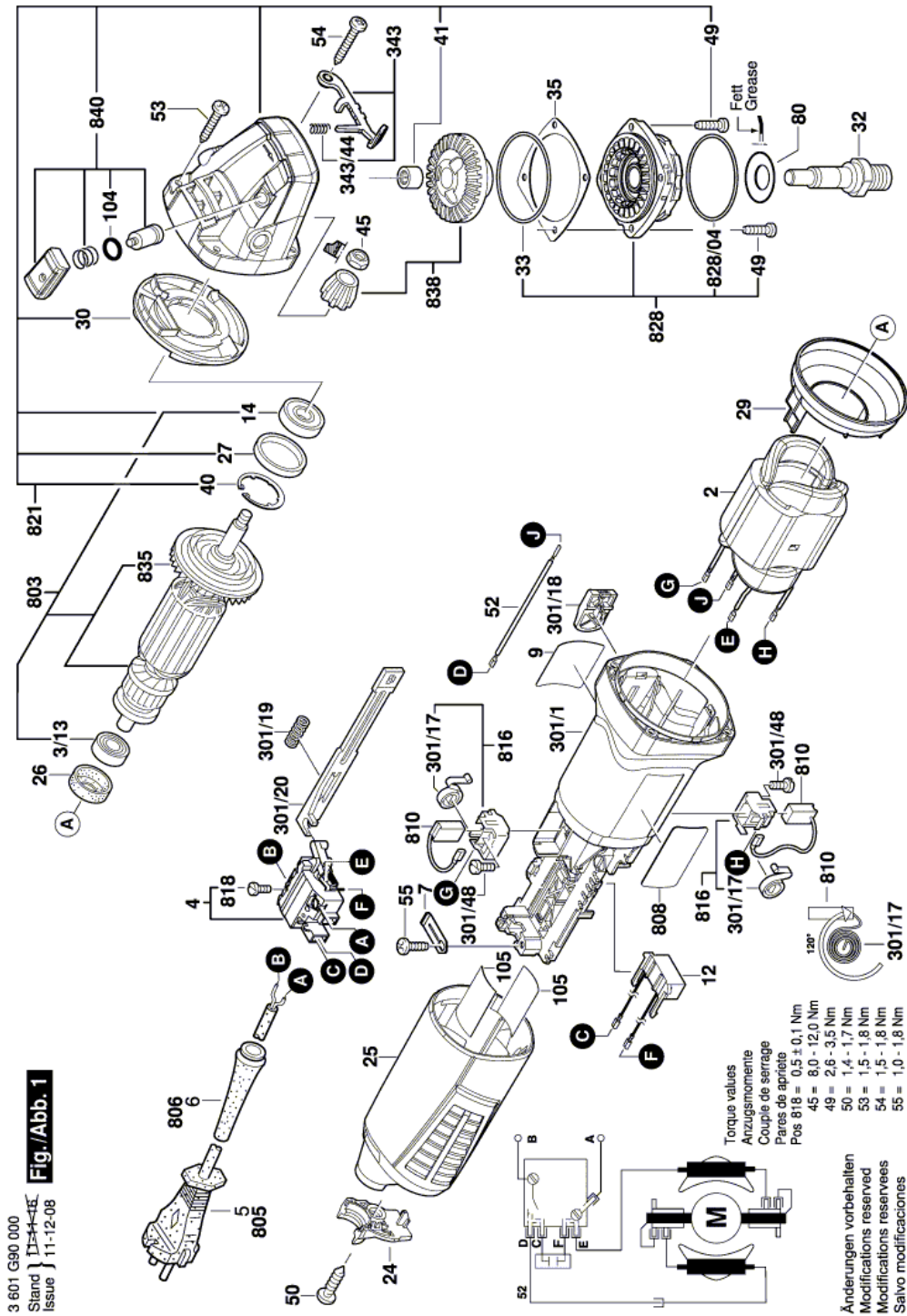
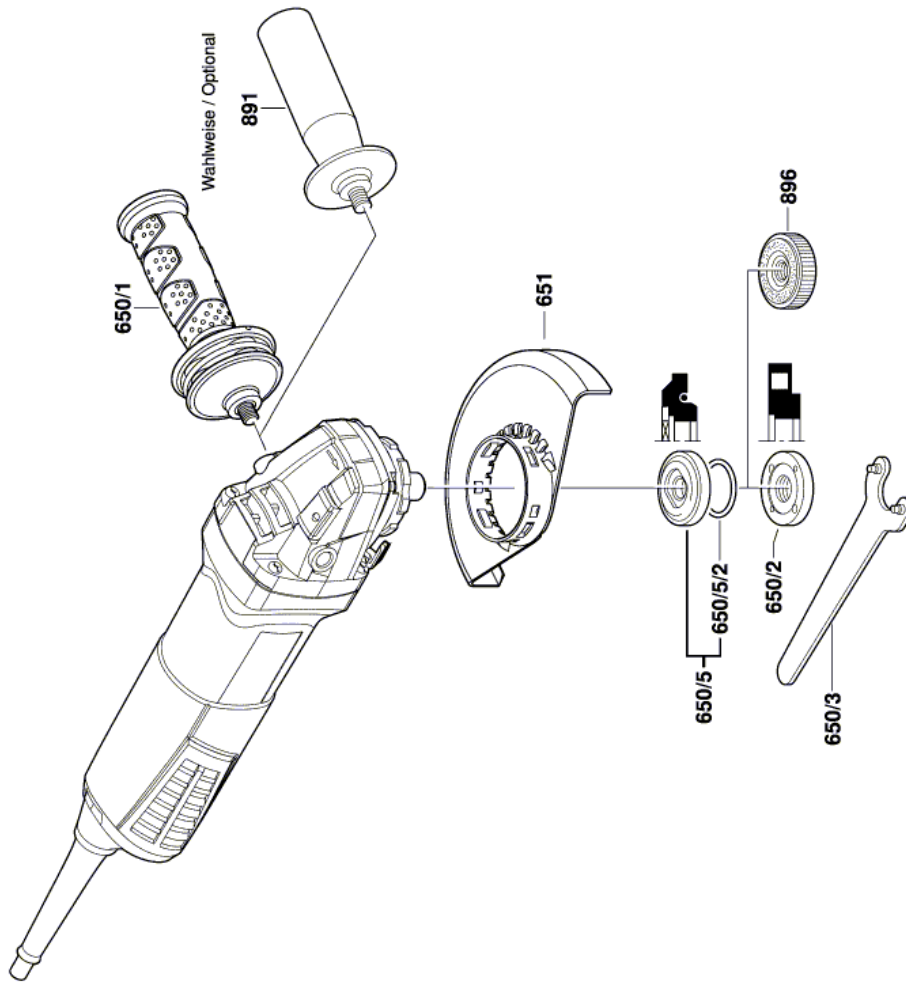
Stand } 11-09-15
Issue }

Anderungen vorbehalten
Modifications reserved
Modificaciones reservadas
Salvo modificaciones