

170123.1215/k

(D)	Handkreissäge	Originalbetriebsanleitung	5
(GB)	Portable Circular Saw	Original operating instructions	16
(F)	Scie circulaire portative	Traduction de la notice d'emploi originale	26
(I)	Sega circolare portatile	Istruzioni per l'uso originali	37
(NL)	Handcirkelzaag	Originele gebruiksaanwijzing	48
(E)	Sierra circular manual	Manual de instrucciones original	58
(FIN)	Käsisirkkeli	Alkuperäiskäyttöohje	69
(S)	Handcirkelsåg	Originalbruksanvisning	79
(DK)	Håndrundsav	Original driftsvejledning	89



MAF01300/a

ACHTUNG!

Diese Betriebsanleitung enthält Hinweise, die für das sichere Arbeiten mit dieser Maschine wichtig sind. Lesen Sie deshalb unbedingt diese Betriebsanleitung.

WARNING!

These operating instructions contain important information on safe working practices for this machine. It is therefore essential that you read these operating instructions carefully.

ATTENTION !

Cette notice d'emploi contenant des indications importantes pour la sécurité du travail avec cette machine, veuillez donc la lire impérativement.

ATTENZIONE!

Le presenti istruzioni per l'uso contengono avvertenze importanti per lavorare con sicurezza con questa macchina. Per questo motivo è assolutamente necessario leggere le presenti istruzioni per l'uso con la dovuta accuratezza.

ATTENTIE!

Deze gebruiksaanwijzing omvat instructies die voor het veilige werken met deze machine belangrijk zijn. Lees vandaar in ieder geval deze gebruiksaanwijzing.

¡ATENCIÓN!

Lea atentamente este manual de instrucciones, que contiene la información necesaria para garantizar la seguridad en el trabajo con esta máquina.

HUOMIO!

Tämä käyttöohje sisältää ohjeita, jotka ovat tärkeitä koneen turvallisen käytön kannalta. Lue käyttöohje sen vuoksi huolellisesti!

OBSERVERA!

Denna bruksanvisning innehåller anvisningar, viktiga för säkert arbete med denna maskin. Läs därför denna bruksanvisning noga!

GIV AGT!

Denne driftsvejledning indeholder vigtige henvisninger om sikkerheden ved brug af maskinen. Læs driftsvejledningen omhyggeligt.

D - EG Konformitätserklärung

Wir bescheinigen hiermit, dass die Maschine MKS 130 Ec den angeführten EU-Richtlinien entspricht. Bei Konstruktion und Bau wurden die gelisteten Normen angewendet.

Bevollmächtigter für die Zusammenstellung der technischen Unterlagen: Mafell AG

GB - EC Declaration of Conformity

We herewith confirm that the machine MKS 130 Ec complies with the EU directives quoted. The standards listed were used for design and construction.

Empowered person for the configuration of the technical documents: Mafell AG

F - Déclaration CE de conformité

Nous déclarons par la présente que la machine MKS 130 Ec est conforme aux directives CE applicables comme suit. Lors de la construction, les règlements suivants ont été utilisés.

Plénipotentiaires pour l'assemblage des documentations techniques: Mafell AG

I - Dichiarazione di conformità CE

Con la presente certifichiamo che la macchina MKS 130 Ec è conforme alle seguenti direttive CE applicabili. Nella progettazione e la costruzione sono state applicate le seguenti norme.

Responsabile per la composizione della documentazione tecnica: Mafell AG

NL - EG conformiteitsverklaring

Wij bevestigen hiermede dat de machine MKS 130 Ec aan de vermelde EU-richtlijnen beantwoord. Bij constructie en bouw werden de vermelde normen toegepast.

Gemachtigde voor de samenstelling van de technische documenten: Mafell AG

E - Declaración de conformidad CE

Con la presente se certifica que la máquina MKS 130 Ec cumple las directivas europeas mencionadas, las cuales forman la base tanto del diseño constructivo como de los procesos de fabricación.

Apoderado legal para la compilación de la documentación técnica: Mafell AG

FIN - EY-vaatimustenmukaisuusvakuutus

Vakuutamme täten, että kone MKS 130 Ec vastaa mainittujen EU-direktiivien vaatimuksia. Sen suunnittelussa ja valmistuksessa on sovellettu luettelossa ilmoitettuja standardeja.

Teknisten asiakirjojen laatimiseen valtuutettu henkilö: Mafell AG

S - EG Konformitetsförklaring

Vi intygar härmed att maskinen MKS 130 Ec uppfyller angivna EU direktiv. De angivna normerna användes vid konstruktion och tillverkning.

Befullmäktigad för sammanställningen av den tekniska dokumentationen: Mafell AG

DK - EU overensstemmelseserklæring

Vi attesterer hermed, at maskinen MKS 130 Ec opfylder de angivene EU-direktiver. Konstruktion og bygning er udført iht. de angivene standarder.

Person, der er befuldægtiget til at sammenstille det tekniske materiale: Mafell AG



2006/42/EG
2004/108/EG
2011/65/EG

EN 60745, EN 55014-1, EN 55014-2, EN
61000-3, EN 12100 T1, EN 12100 T2, EN
1037, EN 847-1

MKS 130 Ec

Art.-Nr. 925401, 925420, 925421, 925425

Mafell AG

D - 78727 Oberndorf, den 09.01.2014

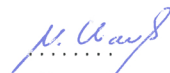
Krauss

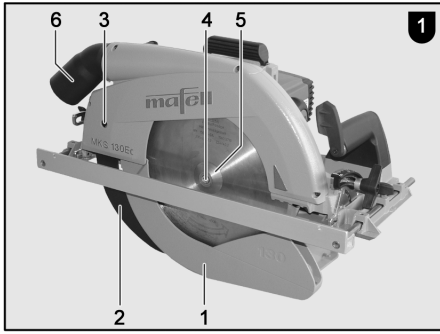

i. V. Dr. Lauckner

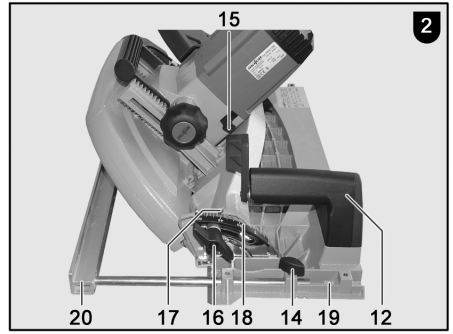

MAF01301/a

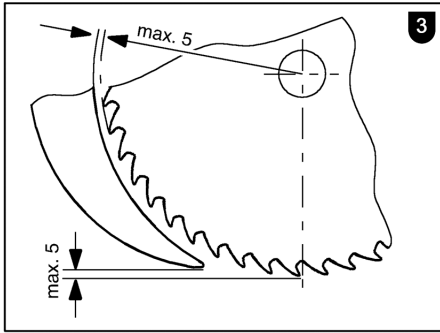

MAF01302/a



MAF00806/a

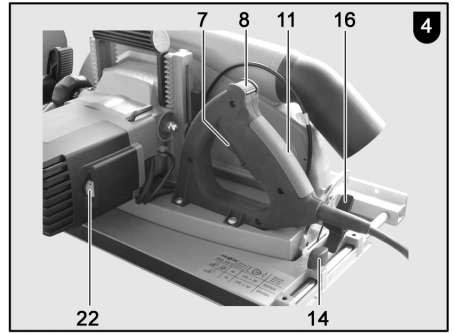

MAF01346/a

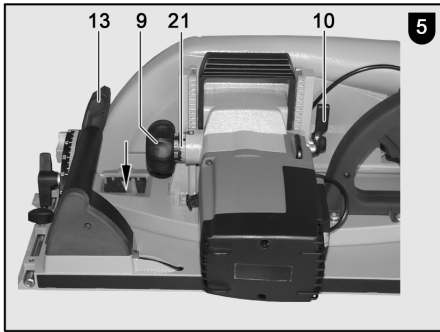

MAF01304/a

Inhaltsverzeichnis

1	Zeichenerklärung.....	6
2	Erzeugnisangaben	6
2.1	Angaben zum Hersteller.....	6
2.2	Kennzeichnung der Maschine	6
2.3	Technische Daten	7
2.4	Angaben zur Geräuschemission	7
2.5	Angaben zur Vibration	7
2.6	Lieferumfang	7
2.7	Sicherheitseinrichtungen	8
2.8	Bestimmungsgemäße Verwendung	8
2.9	Restrisiken.....	8
3	Sicherheitshinweise.....	8
4	Rüsten / Einstellen	10
4.1	Netzanschluss	10
4.2	Späneabsaugung	10
4.3	Sägeblattauswahl	10
4.4	Sägeblattwechsel	10
4.5	Spaltkeil.....	11
5	Betrieb	11
5.1	Inbetriebnahme	11
5.2	Ein- und Ausschalten	11
5.3	Schnitttiefeinstellung	11
5.4	Einstellung für Schrägschnitte.....	11
5.5	Sägen nach Anriss	11
5.6	Sägen mit dem Parallelanschlag.....	12
6	Wartung und Instandhaltung	12
6.1	Lagerung	12
7	Störungsbeseitigung.....	12
8	Sonderzubehör.....	14
9	Explosionszeichnung und Ersatzteilliste	15

1 Zeichenerklärung



Dieses Symbol steht an allen Stellen, wo Sie Hinweise zu Ihrer Sicherheit finden.

Bei Nichtbeachten können schwerste Verletzungen die Folge sein.



Dieses Symbol kennzeichnet eine möglicherweise schädliche Situation.

Wenn sie nicht gemieden wird, kann das Produkt oder Gegenstände in seiner Umgebung beschädigt werden.



Dieses Symbol kennzeichnet Anwendertips und andere nützliche Informationen.

2 Erzeugnisangaben

zu Maschinen mit Art.-Nr. 925401, 925420, 925421, 925422 oder 925425

2.1 Angaben zum Hersteller

MAFELL AG, Postfach 1180, D-78720 Oberndorf / Neckar, Telefon +49 (0)7423/812-0, Fax +49 (0)7423/812-218

2.2 Kennzeichnung der Maschine

Alle zur Identifizierung der Maschine erforderlichen Angaben sind auf dem angebrachten Leistungsschild vorhanden.

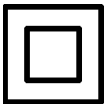

Schutzklasse II



CE-Zeichen zur Dokumentation der Übereinstimmung mit den grundlegenden Sicherheits- und Gesundheitsanforderungen gemäß Anhang I der Maschinenrichtlinie



Nur für EU Länder

Werfen Sie Elektrowerkzeuge nicht in den Hausmüll!

Gemäß Europäischer Richtlinie 2002/96/EG über Elektro- und Elektronik-Altgeräte und Umsetzung in nationales Recht müssen verbrauchte Elektrowerkzeuge getrennt gesammelt und einer umweltgerechten Wiederverwertung zugeführt werden.



Zur Verringerung eines Verletzungsrisikos lesen Sie die Betriebsanleitung.

2.3 Technische Daten

Universalmotor funk- und fernsehentstört	230 V~, 50 Hz
Aufnahmeleistung (Normallast)	2500 W
Strom bei Normallast	10,8 A
Sägeblattdrehzahl im Leerlauf	1000 - 2000 min ⁻¹
Sägeblattdrehzahl bei Normallast	890 - 1820 min ⁻¹
Schnitttiefe	50 - 130 mm
Maximale Schnitttiefe 30°/45°/60°	115,6/94/65 mm
Sägeaggregat schwenkbar	0 - 60°
Sägeblattdurchmesser max/min	330/304 mm
Sägeblatt-Grundkörperdicke	2,2 mm
Werkzeug-Schnittbreite	3,2 mm
Sägeblattaufnahmebohrung	30 mm
Durchmesser Absaugstutzen	58 mm
Gewicht ohne Netzkabel, mit Parallelanschlag	12 kg
Abmessungen (B x L x H)	345 x 610 x 385 mm

2.4 Angaben zur Geräuschemission

Die nach EN 60745-1 und EN 60745-2-5 ermittelten Geräuschemissionswerte betragen:

	Schall-Leistungspegel	Arbeitsplatzbezogener Emissionswert
Bearbeitung	111 dB (A)	100 dB (A)

Die Geräuschmessung wurde mit dem serienmäßig mitgelieferten Sägeblatt durchgeführt.

Die angegebenen Werte berücksichtigen keine mögliche Serienstreuung und sind nicht geeignet zur Feststellung der Beurteilungspegel, da diese in Abhängigkeit von der Einsatzzeit, der jeweiligen Bearbeitung und den Umgebungseinflüssen schwanken. Ein Beurteilungspegel kann deshalb nur beim Maschinenanwender im Einzelfall ermittelt werden.

2.5 Angaben zur Vibration

Die typische Hand-Arm-Schwingung ist kleiner als 2,5 m/s².

2.6 Lieferumfang

Handkreissäge MKS 130 Ec komplett mit:

- 1 hartmetallbestücktes Kreissägeblatt Ø 330 mm, 24 Zähne
- 1 Spaltkeil (Dicke 2,2 mm)
- 1 Absaugstutzen
- 1 Parallelanschlag
- 1 Bedienwerkzeug in Halterung an der Maschine
- 1 Betriebsanleitung
- 1 Heft „Sicherheitshinweise“

2.7 Sicherheitseinrichtungen



Gefahr

Diese Einrichtungen sind für den sicheren Betrieb der Maschine erforderlich und dürfen nicht entfernt bzw. unwirksam gemacht werden.

Die Maschine ist mit den folgenden Sicherheitseinrichtungen ausgestattet:

- Obere feste Schutzhaube
- Untere bewegliche Schutzhaube
- Große Grundplatte
- Handgriffe
- Spaltkeil
- Schalteinrichtung und Bremse
- Absaugstutzen

2.8 Bestimmungsgemäße Verwendung

Die Handkreissäge ist ausschließlich zum Längs- und Querschneiden von Massivholz geeignet.

Plattenwerkstoffe wie Spanplatten, Tischlerplatten und MDF-Platten können ebenfalls verarbeitet werden. Verwenden Sie die zugelassenen Sägeblätter nach EN 847-1.

Ein anderer Gebrauch als oben beschrieben ist nicht zulässig. Für einen Schaden, der aus einer solchen anderen Nutzung hervorgeht, haftet der Hersteller nicht.

Um die Maschine bestimmungsgemäß zu verwenden halten Sie die von MAFELL vorgeschriebenen Betriebs-, Wartungs- und Instandsetzungsbedingungen ein.

2.9 Restrisiken



Gefahr

Bei bestimmungsgemäßem Gebrauch und trotz der Einhaltung der Sicherheitsbestimmungen bleiben durch den Verwendungszweck hervorgerufene Restrisiken.

- Berühren des Sägeblattes im Bereich der Anfahröffnung unterhalb der Grundplatte.
- Berühren des unterhalb des Werkstücks vorstehenden Teils des Sägeblattes beim Schneiden.
- Berühren sich drehender Teile von der Seite: Sägeblatt, Spannflansch und Flansch-Schraube.
- Rückschlag der Maschine beim Verklemmen im Werkstück.
- Bruch und Herausschleudern des Sägeblattes oder von Teilen des Sägeblattes.
- Berühren spannungsführender Teile bei geöffnetem Gehäuse und nicht gezogenem Netzstecker.
- Beeinträchtigung des Gehörs bei länger andauernden Arbeiten ohne Gehörschutz.
- Emission gesundheitsgefährdender Holzstäube bei länger andauerndem Betrieb ohne Absaugung.

3 Sicherheitshinweise



Gefahr

Beachten Sie stets die folgenden Sicherheitshinweise und die im jeweiligen Verwenderland geltenden Sicherheitsbestimmungen!

Allgemeine Hinweise:

- Kinder und Jugendliche dürfen diese Maschine nicht bedienen. Davon ausgenommen sind Jugendliche unter Aufsicht eines Fachkundigen zum Zwecke ihrer Ausbildung.
- Arbeiten Sie nie ohne die für den jeweiligen Arbeitsgang vorgeschriebenen Schutzvorrichtungen und ändern Sie an der Maschine nichts, was die Sicherheit beeinträchtigen könnte.
- Beim Einsatz der Maschine im Freien wird die Verwendung eines Fehlerstromschutzschalters empfohlen.
- Beschädigte Kabel oder Stecker müssen sofort ausgetauscht werden.
- Scharfe Knicke am Kabel verhindern. Speziell beim Transport und Lagern der Maschine das Kabel nicht um die Maschine wickeln.

Nicht verwendet werden dürfen:

- Rissige Sägeblätter und solche, die ihre Form verändert haben.
- Sägeblätter aus hochlegiertem Schnellarbeitsstahl (HSS-Sägeblätter).
- Stumpfe Sägeblätter wegen der zu hohen Motorbelastung.
- Sägeblätter, deren Grundkörper dicker oder deren Schnittbreite (Schränkung) kleiner ist als die Dicke des Spaltkeils.
- Sägeblätter, die nicht für die Sägeblatt-Drehzahl im Leerlauf geeignet sind.

Hinweise zur Verwendung persönlicher Schutzausrüstungen:

- Tragen Sie beim Arbeiten immer einen Gehörschutz.
- Tragen Sie beim Arbeiten immer eine Staubschutzmaske.

Hinweise zum Betrieb:

- Kommen Sie mit Ihren Händen nicht in den Sägebereich und an das Sägeblatt. Halten Sie mit Ihrer zweiten Hand den Zusatzgriff oder das Motorgehäuse.
- Greifen Sie nicht unter das Werkstück.
- Passen Sie die Schnitttiefe an die Dicke des Werkstücks an.
- Halten Sie das Werkstück niemals in der Hand oder über dem Bein fest. Sichern Sie das Werkstück an einer stabilen Unterlage.
- Halten Sie das Gerät nur an den isolierten Griffflächen, wenn Sie Arbeiten ausführen, bei denen das Schneidwerkzeug verborgene Stromleitungen oder das eigene Gerätekabel treffen könnte.
- Verwenden Sie beim Längsschneiden immer einen Anschlag oder eine gerade Kantenführung.
- Verwenden Sie immer Sägeblätter in der richtigen Größe und mit passender Aufnahmebohrung (z. B. sternförmig oder rund).
- Verwenden Sie niemals beschädigte oder falsche Sägeblatt-Unterlegscheiben oder – Schrauben.
- Halten Sie die Säge mit beiden Händen fest und bringen Sie Ihre Arme in eine Stellung, in der Sie den Rückschlagkräften standhalten können. Halten

- Sie sich immer seitlich des Sägeblattes, nie das Sägeblatt in eine Linie mit Ihrem Körper bringen.
- Falls das Sägeblatt klemmt oder das Sägen aus einem anderen Grund unterbrochen wird, lassen Sie den Ein- Aus- Schalter los und halten Sie die Säge im Werkstoff ruhig, bis das Sägeblatt vollständig still steht. Versuchen Sie niemals die Säge aus dem Werkstück zu entfernen oder sie rückwärts zu ziehen, solange das Sägeblatt sich bewegt oder ein Rückschlag sich ereignen könnte.
- Wenn Sie eine Säge, die im Werkstück steckt, wieder starten wollen, zentrieren Sie das Sägeblatt im Sägespalt und überprüfen Sie, ob die Sägezähne nicht im Werkstück verhakt sind.
- Stützen Sie große Platten ab, um das Risiko eines Rückschlages durch ein klemmendes Sägeblatt zu vermindern.
- Verwenden Sie keine stumpfen oder beschädigten Sägeblätter.
- Ziehen Sie vor dem Sägen die Schnitttiefen- und Schnittwinkeleinstellungen fest.
- Seien Sie besonders vorsichtig, wenn Sie einen „Tauschnitt“ in einen verborgenen Bereich, z. B. eine bestehende Wand, ausführen.
- Überprüfen Sie vor jeder Benutzung, ob die untere Schutzhaube einwandfrei schließt. Verwenden Sie die Säge nicht, wenn die untere Schutzhaube nicht frei beweglich ist und sich nicht sofort schließt. Klemmen oder binden Sie die untere Schutzhaube niemals in geöffneter Position fest.
- Überprüfen Sie die Funktion der Feder für die untere Schutzhaube. Lassen Sie das Gerät warten, wenn untere Schutzhaube und Feder nicht einwandfrei arbeiten.
- Öffnen Sie die untere Schutzhaube von Hand nur bei besonderen Schnitten, wie „Tauch- und Winkelschnitten“. Öffnen Sie die untere Schutzhaube mit dem Rückziehhelb und lassen Sie diesen los, sobald das Sägeblatt in das Werkstück eingedrungen ist.
- Legen Sie die Säge nicht auf der Werkbank oder dem Boden ab, ohne dass die untere Schutzhaube das Sägeblatt bedeckt.
- Verwenden Sie das für den Spaltkeil passende Sägeblatt.
- Justieren Sie den Spaltkeil wie in der Betriebsanleitung beschrieben.

- Verwenden Sie immer den Spaltkeil, außer bei „Tauschnitten“.
- Damit der Spaltkeil wirken kann, muss er sich im Sägespalt befinden.
- Betreiben Sie die Säge nicht mit verbogenem Spaltkeil.
- Kontrollieren Sie das Werkstück auf Fremdkörper. Nicht in Metallteile, z. B. Nägel, sägen.

Hinweise zur Wartung und Instandhaltung:

- Die regelmäßige Reinigung der Maschine, vor allem der Verstellrichtungen und der Führungen, stellt einen wichtigen Sicherheitsfaktor dar.
- Es dürfen nur original MAFELL-Ersatz- und Zubehörteile verwendet werden. Es besteht sonst kein Garantieanspruch und keine Haftung des Herstellers.

4 Rüsten / Einstellen

4.1 Netzanschluss

Achten Sie vor Inbetriebnahme darauf, dass die Netzspannung mit der auf dem Leistungsschild der Maschine angegebenen Betriebsspannung übereinstimmt.

4.2 Späneabsaugung

Bei allen Arbeiten, bei denen eine erhebliche Menge Staub entsteht, schließen Sie die Maschine an eine geeignete externe Absaugeinrichtung an. Die Luftgeschwindigkeit muss mindestens 20 m/s betragen.

Der Innendurchmesser des Absaugstutzens 6 (Abb. 1) beträgt 58 mm.

4.3 Sägeblattauswahl

Um eine gute Schnittqualität zu erhalten, verwenden Sie ein scharfes Werkzeug und wählen entsprechend Material und Anwendung ein Werkzeug aus der folgenden Liste:

Schneiden von Weich- und Hartholz quer zur Faserrichtung, Sperrholz, Span- und Tischlerplatten:

- HM-Kreissägeblatt Ø 330 x 3,6 x 30, 40 Zähne

Schneiden von Weich- und Hartholz längs zur Faserrichtung:

- HM-Kreissägeblatt Ø 330 x 3,2 x 30, 24 Zähne

Schneiden von Verbundwerkstoffe:

- HM-Kreissägeblatt Ø 330 x 2,6 x 30, 54 Zähne Wechselzahn mit Fase

4.4 Sägeblattwechsel



Gefahr

Bei allen Wartungsarbeiten den Netzstecker ziehen.

Gehen Sie zum Wechsel des Sägeblattes wie folgt vor:

- Drücken Sie zum Feststellen des Sägeblattes den Arretierhebel 15 (Abb. 2).
- Setzen Sie den in einer Halterung an der Maschine vorhandenen Sechskantstiftschlüssel in die Flanschschraube 4 (Abb. 1) ein und drehen Sie so lange, bis der Arretierhebel vollständig einrastet. Zum Lösen der Flanschschraube drehen Sie den Schlüssel **entgegen dem Uhrzeigersinn**. Entfernen Sie die Schraube sowie den vorderen Spannflansch 5. Sie können das Sägeblatt jetzt nach dem Öffnen der beweglichen Schutzhaube 1 durch Anheben nach vorn und Wegziehen nach unten entfernen.
- Vor dem Aufspannen des neuen Sägeblattes müssen beide Spannflansche auf anhaftende Teile kontrolliert und gereinigt werden. Beim Einsetzen des Sägeblattes beachten Sie die Drehrichtung: Die Zähne des Sägeblattes müssen in die gleiche Richtung wie der Pfeil auf der oberen Schutzhaube zeigen. Anschließend stecken Sie den Spannflansch auf, setzen die Flanschschraube an und ziehen Sie durch Drehen **im Uhrzeigersinn** an. Dabei kann wie beim Lösen der Arretierhebel entsprechend genutzt werden.



Betätigen Sie den Arretierbolzen 15 (Abb. 2) nicht bei laufender Maschine! Die Maschine kann beschädigt werden.

4.5 Spaltkeil



Gefahr

Bei allen Wartungsarbeiten den Netzstecker ziehen.

Der Spaltkeil 2 (Abb. 1) verhindert das Klemmen des Sägeblattes beim Längsschneiden. Der richtige Abstand zum Sägeblatt ist in der Abb. 3 dargestellt.

- Zum Verstellen lösen Sie die beiden Zylinderschrauben 3 (Abb. 1) mit dem mitgelieferten Sechskantstiftschlüssel, den Spaltkeil verstellen Sie durch entsprechendes Verschieben in seinem Längsschlitz und anschließend ziehen Sie die beiden Zylinderschrauben wieder fest.

5 Betrieb

5.1 Inbetriebnahme

Diese Betriebsanleitung muss allen mit der Bedienung der Maschine beauftragten Personen zur Kenntnis gegeben werden, wobei insbesondere auf das Kapitel „Sicherheitshinweise“ aufmerksam zu machen ist.

5.2 Ein- und Ausschalten

- **Einschalten:** Zuerst entriegeln Sie die Einschaltsperrle durch Drücken des Sperrhebels 8 (Abb. 4). Danach betätigen Sie bei gedrücktem Sperrhebel den Schalthebel 7.

Da es sich um einen Schalter ohne Arretierung handelt, läuft die Maschine nur so lange, wie dieser Schalthebel gedrückt wird.

Die eingebaute Elektronik sorgt beim Einschalten für eine ruckfreie Beschleunigung und regelt bei Belastung die Drehzahl auf den fest eingestellten Wert nach.

Außerdem regelt diese Elektronik den Motor bei Überlastung zurück, d.h. das Sägeblatt bleibt stehen. Schalten Sie die Maschine dann aus. Danach schalten Sie die Maschine wieder ein und sägen mit verringerter Vorschubgeschwindigkeit weiter.

Mit dem Stellrad 22 (Abb. 4) können Sie die Sägeblattdrehzahl stufenlos zwischen 1000 und 2000 min⁻¹ einstellen.

- **Ausschalten:** Zum Ausschalten lassen Sie den Schalthebel 7 los. Durch die eingebaute automatische Bremse wird die Auslaufzeit des

Sägeblattes auf ca. 5 s begrenzt. Die Einschaltsperrle wird automatisch wieder wirksam und sichert die Handkreissäge gegen irrtümliches Einschalten.

5.3 Schnitttiefeinstellung

Die Schnitttiefe lässt sich in einem Bereich zwischen 50 und 130 mm stufenlos einstellen.

Dazu wird wie folgt vorgegangen:

- Zunächst lösen Sie den Spannhebel 10 (Abb. 5) durch Drehen nach links.
- Durch Drehen am Handgriff 9 können Sie nun die Schnitttiefe verstellen.
- Die eingestellte Tiefe ist auf dem Skalerring 21 (Abb. 5) ablesbar. Als Zeiger dient dabei der Aufdruck am Getriebegehäuse.



Stellen Sie die Schnitttiefe immer ca. 2 bis 5 mm größer als die zu schneidende Materialstärke ein.

5.4 Einstellung für Schrägschnitte

Das Sägeaggregat lässt sich für Schrägschnitte auf jeden beliebigen Winkel von 0 bis 60° einstellen.

- Bringen Sie die Maschine in eine stabile Lage und stützen Sie sie so ab, dass das Sägeaggregat geschwenkt werden kann.
- Dann lösen Sie die beiden Flügelschrauben 16 (Abb. 2 und Abb. 4), schwenken Sie das Aggregat auf den gewünschten und am Zeiger 17 (Abb. 2) auf der Skala 18 am Schwenksegment angezeigten Winkel.
- Anschließend ziehen Sie beide Flügelschrauben 16 (Abb. 2 und Abb. 4) wieder fest.

5.5 Sägen nach Anriss

Die Grundplatte besitzt auf der Innenseite eine Anrisskante, die sowohl für den geraden Schnitt als auch für alle Neigungswinkel gilt. Diese Anrisskante entspricht der Innenseite des Sägeblattes. Für Schrägschnitte kann der Anriss durch die Öffnung auf der linken Seite der oberen Schutzhaube eingesehen werden (Pfeil, Abb. 5).

- Zum Sägen halten Sie die Maschine an beiden Handgriffen 11 (Abb. 4) und 12 (Abb. 2) fest und

setzen sie mit dem vorderen Teil der Grundplatte auf das Werkstück auf.

- Zum leichteren Anschnitt kann die bewegliche Schutzhaube 1 (Abb. 1) durch Drücken des direkt neben dem vorderen Handgriff angeordneten Hebels 13 (Abb. 5) geöffnet werden.

Beim Loslassen dieses Hebels schließt die Haube selbsttätig.

- Schalten Sie die Handkreissäge ein (siehe Kapitel 5.2) und schieben Sie die Maschine gleichmäßig in Schnittrichtung vor.
- Nach dem Ausführen des Schnittes schalten Sie die Säge sofort durch Loslassen des Schalthebels 7 (Abb. 4) aus.

5.6 Sägen mit dem Parallelanschlag

Die Handkreissäge ist mit einem Parallelanschlag ausgerüstet. Er kann von beiden Seiten verwendet werden, so dass auf beiden Seiten der Maschine parallel zu einer schon vorhandenen Kante gesägt werden kann. Dabei beträgt der Schnittbereich auf der rechten Seite 170 mm und auf der linken Seite 385 mm.

- Zum Verstellen der Schnittbreite lösen Sie die Flügelschrauben 14 (Abb. 4) und verschieben den Anschlag entsprechend. Anschließend ziehen Sie die Flügelschrauben 14 wieder fest.

7 Störungsbeseitigung



Gefahr

Die Ermittlung der Ursachen von vorliegenden Störungen und deren Beseitigung erfordern stets erhöhte Aufmerksamkeit und Vorsicht. Vorher Netzstecker ziehen!

Im Folgenden sind einige der häufigsten Störungen und ihre Ursachen aufgeführt. Bei weiteren Störungen wenden Sie sich bitte an Ihren Händler oder direkt an den MAFELL-Kundendienst.

Störung	Ursache	Beseitigung
Maschine lässt sich nicht einschalten	Keine Netzspannung vorhanden	Spannungsversorgung kontrollieren
	Netzsicherung defekt	Sicherung ersetzen
	Kohlebürsten abgenutzt	Maschine in die MAFELL-Kundendienstwerkstatt bringen

Zusätzlich kann der Parallelanschlag durch einfaches Umdrehen (Führungsfläche für die Werkstückkante zeigt nach oben) auch als Doppelauflage zur besseren Führung der Handkreissäge verwendet werden.

- Damit kann die Maschine entweder an einer auf dem Werkstück befestigten Latte oder an der als Sonderzubehör erhältlichen Führungsschiene entlang geführt werden.

6 Wartung und Instandhaltung



Gefahr

Bei allen Wartungsarbeiten den Netzstecker ziehen.

MAFELL-Maschinen sind wartungsarm konstruiert.

Die eingesetzten Kugellager sind auf Lebenszeit geschmiert. Nach längerer Betriebszeit empfehlen wir, die Maschine einer autorisierten MAFELL-Kundendienstwerkstatt zur Durchsicht zu übergeben. Für alle Schmierstellen nur unser Spezialfett, Bestell - Nr. 049040 (1 kg - Dose), verwenden.

6.1 Lagerung

Wird die Maschine längere Zeit nicht verwendet, ist sie sorgfältig zu reinigen. Blanke Metallteile mit einem Rostschutzmittel einsprühen.

Störung	Ursache	Beseitigung
Maschine bleibt während des Schneidens stehen	Netzausfall	Netzseitige Versicherungen kontrollieren
	Überlastung der Maschine	Vorschubgeschwindigkeit verringern
Sägeblatt klemmt beim Vorschieben der Maschine	Zu großer Vorschub	Vorschubgeschwindigkeit verringern
	Stumpfes Sägeblatt	Sofort Schalter loslassen. Maschine aus dem Werkstück entfernen und Sägeblatt austauschen
	Spannungen im Werkstück	
	Schlechte Maschinenführung	Parallelanschlag einsetzen
	Unebene Werkstückoberfläche	Fläche ausrichten
Brandflecke an den Schnittstellen	Für den Arbeitsgang ungeeignetes oder stumpfes Sägeblatt	Sägeblatt austauschen
Späneauswurf verstopft	Holz zu feucht	
	Lang andauerndes Schneiden ohne Absaugung	Maschine an eine externe Absaugung, z. B. Kleinentstauber, anschließen

8 Sonderzubehör

- Führungsschiene, einteilig kpl. 3 m lang Best.-Nr. 200672
- Führungsschiene, zweiteilig kpl. 3 m lang Best.-Nr. 037037
- Führungsschienen – Verlängerung 1,5 m lang Best.-Nr. 036553
- Adapterpaar für Parallelanschlag zum Einhängen an der Führungsschiene Best.-Nr. 037195
- Sägeblatt - HM Ø 330 x 3,6 x 30, 40 Zähne (Querschnitt) Best.-Nr. 092572
- Sägeblatt - HM Ø 330 x 3,2 x 30, 24 Zähne (Längs- / Querschnitt) Best.-Nr. 092571
- Sägeblatt - HM Ø 330 x 2,6 x 30, 54 Zähne (Verbundwerkstoffe) Best.-Nr. 092579
- Führungsschiene F80, 800 mm lang Best.-Nr. 204380
- Führungsschiene F110, 1100 mm lang Best.-Nr. 204381
- Führungsschiene F160, 1600 mm lang Best.-Nr. 204365
- Führungsschiene F210, 2100 mm lang Best.-Nr. 204382
- Führungsschiene F310, 3100 mm lang Best.-Nr. 204383
- Winkelanschlag F-WA Best.-Nr. 205357
- Zubehör zu Führungsschiene:
 - Schraubzwinde F-SZ100MM (2 St.) Best.-Nr. 205399
 - Verbindungsstück F-VS Best.-Nr. 204363
 - Schienentasche F160 Best.-Nr. 204626
- Schienentaschenset F80/160 bestehend aus: F80 + F160 + Verbindungsstück + 2 Schraubzwingen + Schienentasche Best.-Nr. 204748
- Schienentaschenset F80/160 mit Winkelanschlag bestehend aus: F80 + F160 + Verbindungsstück + Winkelanschlag + 2 Schraubzwingen + Schienentasche Best.-Nr. 204749
- Schienentaschenset F160/160 bestehend aus: 2x F160 + Verbindungsstück + 2 Schraubzwingen + Schienentasche Best.-Nr. 204805



Sicherheitshinweis für die Verwendung der MKS 130 Ec auf bereits ausgelieferten Führungsschienen der Typen:

FS 140

Bestellnr.: 202870

FS 300

Bestellnr.: 202869

FSX

Bestellnr.: 203802

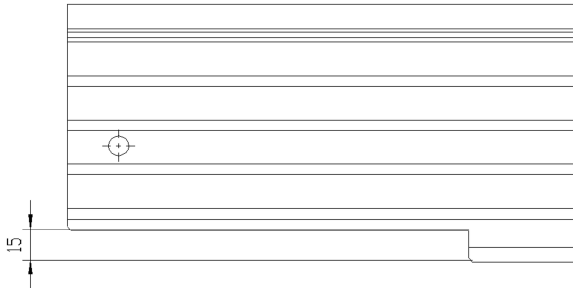

Um eine sichere Funktion der beweglichen Schutzhaube beim Öffnen und Schließen auf der Führungsschiene zu gewährleisten, muss die Aussparung am Anfahrende groß genug sein.

Bitte kontrollieren Sie das Maß 15 mm. (siehe Skizze)

Sollte das Maß kleiner als 15 mm sein, muss die Aussparung am Anfahrende der Führungsschiene auf 15 mm verbreitert werden.

Da die Führungsschiene aus Aluminium gefertigt ist, kann dies mit einer Säge durchgeführt werden.

9 Explosionszeichnung und Ersatzteilliste

Die entsprechenden Informationen zu den Ersatzteilen finden Sie auf unserer Homepage: www.mafell.com

Indice

1	Legenda	38
2	Informazioni sul prodotto	38
2.1	Informazioni sul produttore	38
2.2	Identificazione della macchina	38
2.3	Dati tecnici	39
2.4	Informazioni sull'emissione di rumori	39
2.5	Informazioni sulle vibrazioni	39
2.6	Contenuto della fornitura	39
2.7	Dispositivi di sicurezza	40
2.8	Uso consentito	40
2.9	Rischi residui	40
3	Avvertenze di sicurezza	40
4	Attrezzaggio / Regolazione	42
4.1	Collegamento a rete	42
4.2	Aspirazione dei trucioli	42
4.3	Scelta della lama da taglio	42
4.4	Sostituzione della lama da taglio	42
4.5	Cuneo divaricatore	42
5	Funzionamento	43
5.1	Messa in funzione	43
5.2	Accensione e spegnimento	43
5.3	Regolazione della profondità di taglio	43
5.4	Regolazione per tagli obliqui	43
5.5	Taglio su profilo	43
5.6	Taglio con battuta parallela	44
6	Manutenzione e riparazione	44
6.1	Immagazzinaggio	44
7	Eliminazione dei disturbi	44
8	Accessori opzionali	46
9	Disegno esplosivo e distinta dei ricambi	47

1 Legenda



Questo simbolo si trova dovunque siano riportate avvertenze sulla Vostra sicurezza.

In caso di mancata osservanza possono conseguire seri infortuni.



Questo simbolo contrassegna una situazione potenzialmente dannosa.

Se essa non viene evitata, il prodotto o oggetti nelle sue vicinanze possono essere danneggiati.



Questo simbolo contrassegna suggerimenti e altre utili informazioni per gli utilizzatori.

2 Informazioni sul prodotto

Per macchine con n° articolo 925401, 925420, 925421, 925422 oppure 925425

2.1 Informazioni sul produttore

MAFELL AG, Postfach 1180, D-78720 Oberndorf / Neckar, Telefon +49 (0)7423/812-0, fax +49 (0)7423/812-218

2.2 Identificazione della macchina

Tutti i dati necessari per l'identificazione della macchina sono riportati sulla targhetta identificatrice.

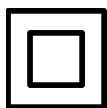

Classe di protezione II



Marchio CE che attesta la conformità ai requisiti fondamentali di sicurezza e di salute come da Allegato I della Direttiva Macchine.



Solo per i paesi UE

Non smaltire apparecchi elettrici insieme ai rifiuti domestici!

Secondo la direttiva europea 2002/96/CE sugli apparecchi elettrici ed elettronici in disuso ed alla sua attuazione in diritto nazionale, gli attrezzi elettrici da smaltire devono essere raccolti e riciclati in maniera differenziata.



Si prega di leggere attentamente queste istruzioni per l'uso per ridurre al massimo il rischio di ferirsi durante l'uso della macchina.

2.3 Dati tecnici

Motore universale con soppressione dei disturbi / interferenze TV	230 V~, 50 Hz
Potenza assorbita (carico normale)	2500 W
Corrente a carico normale	10,8 A
Velocità della lama da taglio a vuoto	1000 - 2000 min ⁻¹
Velocità della lama da taglio con carico normale	890 - 1820 min ⁻¹
Profondità di taglio	50 - 130 mm
Profondità di taglio massima 30°/45°/60°	115,6/94/65 mm
Gruppo di taglio girevole	0 - 60°
Diametro della lama di taglio max/min	330/304 mm
Spessore corpo base della sega	2,2 mm
Larghezza di taglio dell'utensile	3,2 mm
Foro di inserimento della lama di taglio	30 mm
Diametro del bocchettone di aspirazione	58 mm
Peso senza cavo elettrico, con battuta parallela	12 kg
Dimensioni (larghezza x lunghezza x altezza)	345 x 610 x 385 mm

2.4 Informazioni sull'emissione di rumori

I valori di rumorosità determinati secondo EN 60745-1 ed EN 60745-2-5 sono:

	Livello di potenza sonora	Valore riferito al posto di lavoro
Lavorazione	111 dB (A)	100 dB (A)

La misurazione della rumorosità è stata effettuata con la lama da taglio fornita di serie.

I valori riportati non tengono in considerazione possibili differenze nell'ambito della produzione di serie e non sono idonei per la determinazione del livello di immissione acustica, in quanto esso oscilla in funzione del tempo d'uso, della lavorazione in atto e degli agenti ambientali. Il livello di immissione acustica può dunque essere determinato solamente caso per caso dall'utilizzatore della macchina.

2.5 Informazioni sulle vibrazioni

L'oscillazione tipica mano-braccio è minore di 2,5 m/s.²

2.6 Contenuto della fornitura

Sega circolare portatile MKS 130 Ec completa di:

- 1 lama da taglio circolare in metallo duro Ø 330 mm, 24 denti
- 1 cuneo divaricatore (spessore 2,2 mm)
- 1 bocchettone di aspirazione
- 1 battuta parallela
- 1 utensile d'uso alloggiato nel supporto della macchina
- 1 istruzioni per l'uso
- 1 libretto "Norme di sicurezza"

2.7 Dispositivi di sicurezza



Pericolo

I dispositivi descritti sono indispensabili per il funzionamento sicuro della macchina e non devono essere rimossi o manomessi.

La macchina è dotata dei seguenti dispositivi di sicurezza:

- cappa protettiva superiore fissa
- cappa protettiva inferiore mobile
- ampio piano di appoggio
- manici
- cuneo divaricatore
- dispositivo di commutazione e freno
- bocchettone di aspirazione

2.8 Uso consentito

La sega circolare è destinata esclusivamente al taglio longitudinale e trasversale di legno massiccio.

Si possono tagliare anche tavole di legno come pannelli di truciolato, paniforti e pannelli MDF. Usare lame da taglio approvate secondo EN 847-1.

Ogni altro tipo di uso di quello descritto sopra viene considerato non consentito. Il produttore non risponde per danni derivanti da un uso di tale tipo.

Per usare la macchina conforme alla sua destinazione d'uso è necessario osservare le condizioni di esercizio, di manutenzione e di riparazione prescritte da Mafell.

2.9 Rischi residui



Pericolo

Nonostante l'uso conforme alla destinazione e l'osservanza delle disposizioni di sicurezza restano dei rischi residui causati dall'uso previsto.

- Contatto con la lama da taglio in corrispondenza dell'apertura al di sotto del piano di appoggio.
- In fase di taglio, contatto con la parte della lama da taglio sporgente da sotto al pezzo.
- Contatto con le parti girevoli dal lato: lama da taglio, flangia di serraggio e vite della flangia.

- Contraccolpo della macchina in caso di inceppamento nel pezzo.
- Rottura e fuoriuscita della lama da taglio o di sue parti.
- Contatto con pezzi sotto tensione con alloggiamento aperto e spina elettrica non estratta.
- Danneggiamento dell'udito in caso di lavori prolungati senza cuffie protettive.
- Emissione di polveri di legno nocive alla salute in caso di lavoro prolungato senza impianto di aspirazione.

3 Avvertenze di sicurezza



Pericolo

Osservate sempre le seguenti avvertenze di sicurezza e le disposizioni di sicurezza vigenti nel paese di utilizzazione!

Avvertenze di carattere generale:

- È assolutamente vietato che questa macchina venga usata da bambini o da ragazzi. Fanno eccezione giovani sotto la sorveglianza di personale esperto ai fini di istruzione.
- Non lavorate mai senza i dispositivi di protezione prescritti per il lavoro in questione e non modificate nessun componente della macchina che ne possa compromettere la sicurezza.
- Se si usa la macchina all'aperto si raccomanda l'uso di un interruttore magnetotermico di sicurezza per correnti di guasto.
- Cavi o spine difettosi devono essere sostituiti immediatamente.
- Evitate di schiacciare o piegare fortemente il cavo. Non avvolgete il cavo intorno alla macchina, soprattutto durante il trasporto e l'immagazzinaggio della macchina.

È vietato utilizzare:

- lame da taglio crepate e lame dalla forma alterata;
- lame da taglio in acciaio rapido altamente legato (lame in acciaio superrapido);
- lame da taglio che non tagliano a causa dell'eccessiva sollecitazione del motore;
- lame da taglio con uno spessore del corpo di base maggiore o con una larghezza di taglio minore dello spessore del cuneo divaricatore;

- lame da taglio non adatte per la velocità della lama a vuoto.

Avvertenze per l'impiego di dispositivi di protezione individuali:

- Indossare sempre una protezione dell'udito durante i lavori.
- Indossare sempre una mascherina antipolvere durante i lavori.

Avvertenze relative al servizio:

- Non avvicinate le mani alla zona della sega e della lama. Con la seconda mano afferrate l'impugnatura supplementare o l'alloggiamento del motore.
- Non mettete le mani sotto il pezzo.
- Adattate la profondità di taglio allo spessore del pezzo.
- Non afferrate mai il pezzo con la mano né appoggiatelo sulla gamba. Assicurate il pezzo su un appoggio stabile.
- Afferrate l'apparecchio solo dai manici isolati quando si eseguono lavori in cui l'utensile di taglio potrebbe venire a contatto con dei cavi elettrici nascosti o con il cavo di alimentazione dell'apparecchio stesso.
- Utilizzate sempre un elemento di battuta o una guida dritta per bordi per effettuare tagli longitudinali.
- Utilizzate solo lame di grandezza adatta e con foro di inserimento adeguato (ad esempio a stella o circolare).
- Non utilizzate mai rondelle o viti della lama danneggiate o non adatte.
- Afferrate la sega con entrambe le mani e portate le braccia in una posizione adatta a resistere alle forze di contraccolpo. Tenetevi sempre di lato rispetto alla lama e non portate mai il corpo su la stessa linea della lama.
- Se la lama si inceppa o se si interrompe il lavoro per un altro motivo, rilasciate l'interruttore e mantenete la sega ferma nel materiale fino all'arresto completo della lama. Non tentate mai di togliere la sega dal pezzo o di tirarla indietro mentre la lama è ancora in movimento o si potrebbe verificare un contraccolpo.
- Per riavviare una sega la cui lama si trova ancora nel pezzo, centrate la lama nella fessura di taglio e

controllate se i denti della lama si sono bloccati nel pezzo.

- Sostenete pannelli di grandi dimensioni per ridurre il rischio di contraccolpo a causa dell'inceppamento della lama.
- Non utilizzate lame che non tagliano o che sono danneggiate.
- Prima di iniziare a segare serrate a fondo gli elementi per la regolazione di profondità e di angolo di taglio.
- Usate la massima prudenza per eseguire un "taglio ad immersione" in una zona nascosta o non in vista, ad esempio in una parete.
- Prima di ogni uso controllate se la cappa protettiva inferiore si chiude correttamente. Non utilizzate la sega se la cappa protettiva inferiore non è mobile liberamente e se non si chiude subito. Non bloccate né legate mai la cappa protettiva inferiore in posizione aperta.
- Verificate il funzionamento della molla per la cappa protettiva inferiore. Fate sottoporre l'apparecchio a manutenzione se la cappa protettiva inferiore e la molla non dovessero funzionare correttamente.
- Aprite a mano la cappa protettiva inferiore solo per tagli particolari, ad esempio per "tagli ad immersione o ad angolo". Aprite la cappa protettiva inferiore con la leva di ritorno e rilasciate la leva appena la lama è penetrata nel pezzo.
- Non collocate la sega su un banco di lavoro o a terra se la cappa protettiva inferiore non copre la lama.
- Utilizzare la lama adatta al cuneo divaricatore.
- Regolate il cuneo divaricatore come descritto nelle istruzioni per l'uso.
- Utilizzate sempre il cuneo divaricatore, eccetto per "tagli ad immersione".
- Per poter agire il cuneo divaricatore deve trovarsi nella fessura di taglio.
- Non utilizzate la sega se il cuneo divaricatore è piegato.
- Controllate che nel pezzo non vi siano corpi estranei. Non tagliate in pezzi metallici quali chiodi, ecc.

Avvertenze circa la manutenzione e riparazione:

- Un importante fattore di sicurezza consiste nella regolare pulizia della macchina, soprattutto quella dei dispositivi di regolazione e delle guide.
- Devono essere utilizzati solo pezzi di ricambio ed accessori originali MAFELL. In caso contrario la garanzia decade; il produttore non risponde per eventuali guasti.

4 Attrezzaggio / Regolazione

4.1 Collegamento a rete

Prima della messa in funzione verificate che la tensione di rete corrisponda a quella riportata sulla targhetta identificatrice della macchina.

4.2 Aspirazione dei trucioli

Durante tutti i lavori in cui viene prodotta molta polvere, occorre collegare la macchina ad un idoneo dispositivo di aspirazione esterno. La velocità dell'aria deve essere di almeno 20 m/s.

Il diametro interno del bocchettone di aspirazione 6 (Fig. 1) è di 58 mm.

4.3 Scelta della lama da taglio

Per ottenere una buona qualità di taglio è necessario usare una lama da taglio affilata e scegliere un tipo di lama adatta al materiale e all'impiego dalla seguente tabella:

Taglio di legno dolce e duro in senso trasversale alla direzione delle fibre, legno compensato, pannelli di truciolato e paniforti:

- Lama da taglio in metallo duro Ø 330 x 3,6 x 30, 40 denti

Taglio di legno dolce e duro lungo la direzione delle fibre:

- Lama da taglio in metallo duro Ø 330 x 3,2 x 30, 24 denti

Taglio di materiali compositi:

- Lama da taglio in metallo duro Ø 330 x 2,6 x 30, 54 denti alternati

4.4 Sostituzione della lama da taglio



Pericolo

Tirate la spina elettrica prima di iniziare i lavori di manutenzione.

Per sostituire la lama di taglio procedete come segue:

- Azionate la leva di chiusura 15 per bloccare la lama di taglio (Fig. 2).
- Con la chiave esagonale situata nell'apposito supporto della macchina allentate la vite della flangia 4 (Fig. 1) e giratela finché la leva di chiusura non si blocchi completamente. Per sbloccare la vite della flangia è necessario girare la chiave esagonale **in senso antiorario**. Togliete la vite e la flangia di serraggio anteriore 5. A questo punto potete estrarre la lama da taglio dopo aver aperto la cappa protettiva mobile 1 sollevandola in avanti e tirandola in basso.
- Prima di fissare la nuova lama da taglio entrambi le flange di serraggio devono essere controllate ed eventualmente pulite da residui. Osservate il senso di rotazione durante l'inserimento della lama da taglio: I denti della lama da taglio devono essere indirizzati nella stessa direzione della freccia sulla cappa di protezione superiore. Successivamente inserite la flangia di serraggio, applicate la vite della flangia e stringetela girandola **in senso orario**. Per far ciò potete usare la leva di chiusura come usata precedentemente per lo sblocco.



Non premete il perno di arresto 15 (Fig. 2) mentre la macchina è in moto! La macchina può subire danni.

4.5 Cuneo divaricatore



Pericolo

Tirate la spina elettrica prima di iniziare i lavori di manutenzione.

Il cuneo divaricatore 2 (Fig. 1) impedisce il blocco della lama durante il taglio longitudinale. La giusta distanza dalla lama di taglio è rappresentata in Fig. 3.

- Per effettuare la regolazione allentate le due viti a testa cilindrica 3 (Fig. 1) con la chiave esagonale in dotazione, regolate il cuneo divaricatore facendolo scorrere quanto serve nell'apposita fessura longitudinale e poi stringete nuovamente entrambi le viti a testa cilindrica.

5 Funzionamento

5.1 Messa in funzione

Tutte le persone addette all'uso della macchina devono conoscere le presenti istruzioni per l'uso ed in particolare essere edotte circa il contenuto del capitolo "Avvertenze di sicurezza".

5.2 Accensione e spegnimento

- **Accensione:** Sbloccate dapprima il blocco di accensione premendo l'apposito pulsante di blocco 8 (Fig. 4). Successivamente, tenendo premuto il pulsante di blocco, azionate la leva di accensione 7.

Trattandosi di un interruttore senza arresto la macchina funziona solamente finché tale leva di accensione viene tenuta premuta.

Il sistema elettronico integrato garantisce un'accelerazione uniforme ed essente da scosse al momento dell'accensione e regola, sotto carico, il numero di giri sul valore impostato in modo fisso.

Inoltre questo sistema elettronico riduce il numero di giri del motore in caso di sovraccarico, vale a dire che la lama da taglio si ferma. Spegnete la macchina dopo che la lama si sia fermata. Accendete nuovamente la macchina e continuate a tagliare con velocità di avanzamento ridotta.

Tramite la ruota regolatrice 22 (Fig. 4) è possibile effettuare una regolazione continua della velocità della lama da taglio tra 1000 e 2000 min⁻¹.

- **Spegnimento:** Per spegnere la sega, rilasciate la leva di accensione 7. Il tempo di arresto della lama da taglio si riduce a circa 5 secondi grazie al freno automatico integrato. Il blocco di accensione viene attivato automaticamente bloccando la sega circolare portatile e rendendo impossibile un'accensione accidentale.

5.3 Regolazione della profondità di taglio

La profondità di taglio può essere regolata in modo continuo tra 50 e 130 mm.

Per regolare la profondità di taglio procedete nel seguente modo:

- Sbloccate per primo la leva di serraggio 10 (Fig. 5) girandola a sinistra.
- Adesso potete regolare la profondità di taglio agendo sulla leva 9.
- La profondità di taglio regolata può essere rilevata dall'anello graduato 21 (Fig. 5). L'adesivo sulla scatola di trasmissione funge da indicatore.



Regolate sempre la profondità di taglio circa da 2 a 5 mm superiore allo spessore di materiale da tagliare.

5.4 Regolazione per tagli obliqui

Il gruppo di taglio può essere regolato per i tagli obliqui su qualsiasi angolo desiderato tra 0 e 60°.

- Portate la macchina in una posizione stabile ed appoggiatela in modo tale da poter girare il gruppo sega.
- Allentate poi entrambi le viti ad alette 16 (Fig. 2 e Fig. 4), regolate il gruppo sega sull'angolo desiderato indicato dalla freccia 17 (Fig. 2) sulla scala 18 presente sul segmento oscillante.
- Successivamente stringete nuovamente le viti ad alette 16 (Fig. 2 e Fig. 4).

5.5 Taglio su profilo

Il piano di appoggio è dotato di un bordo di tracciatura sulla parte interna che serve sia per tagli lineari che per tutti i tagli obliqui. Questo bordo di tracciatura corrisponde al lato interno della lama da taglio. Per tagli obliqui la tracciatura è visibile attraverso l'apertura sul lato sinistro della cappa protettiva superiore (freccia, Fig. 5).

- Per il taglio, tenete la macchina ferma per entrambi i manici 11 (Fig. 4) e 12 (Fig. 2) ed appoggiate la parte anteriore del piano di appoggio sul pezzo da lavorare.
- Per facilitare l'intaglio la cappa protettiva mobile 1 (Fig. 1) si può aprire premendo semplicemente la leva 13 (Fig. 5) posta direttamente accanto alla maniglia anteriore.

Se si lascia andare questa leva la cappa si chiude automaticamente.

- Accendete la sega circolare (vedi capitolo 5.2) e spingetela uniformemente in direzione di taglio.
- Dopo aver terminato il taglio spegnete la sega rilasciando subito la leva di accensione 7 (Fig. 4).
- A questo punto è possibile dirigere la macchina lungo un listello fissato al pezzo in lavorazione, oppure lungo un'apposita guida, disponibile come accessorio opzionale.

6 Manutenzione e riparazione



Pericolo

Tirate la spina elettrica prima di iniziare i lavori di manutenzione.

5.6 Taglio con battuta parallela

La sega circolare portatile è dotata di una battuta parallela. La battuta può essere usata da entrambi i lati, cosicché è possibile segare parallelamente ad un bordo preesistente da entrambi i lati della macchina. Sul lato destro, il campo di taglio è pari a circa 170 mm, su quello sinistro circa 385 mm.

- Per variare la larghezza di taglio, allentare le viti ad alette 14 (Fig. 4) e spostare la battuta quanto necessario. Infine serrare nuovamente le viti ad alette 14.

Inoltre, tramite una sua semplice rotazione, la battuta parallela può essere utilizzata anche come superficie di appoggio doppia (la superficie di guida per il bordo del pezzo è rivolta verso l'alto) per poter condurre meglio la sega circolare portatile.

Le macchine MAFELL sono costruite in maniera da richiedere una manutenzione ridotta.

I cuscinetti a sfera utilizzati sono lubrificati a vita. Dopo lunghi periodi di esercizio raccomandiamo di lasciar revisionare o controllare la macchina da un centro di assistenza clienti autorizzato MAFELL.

Per tutti i punti di lubrificazione utilizzate solo il nostro grasso speciale, n° d'ordine 049040 (barattolo da 1 kg).

6.1 Immagazzinaggio

Se la macchina non viene usata per lungo tempo, deve essere pulita accuratamente. Spruzzate dell'antiruggine sulle parti di metallo lucide.

7 Eliminazione dei disturbi



Pericolo

L'accertamento delle cause dei seguenti disturbi e la loro eliminazione richiedono sempre la massima attenzione e cautela. Prima di procedere a qualsiasi intervento, estrarre sempre la spina elettrica!

Di seguito sono riportati alcuni dei disturbi più frequenti e le rispettive cause. In caso di disturbi differenti, rivolgetevi al vostro rivenditore o direttamente al servizio di assistenza MAFELL.

Disturbo	Causa	Rimedio
La macchina non si accende	Manca la tensione	Controllare l'alimentazione della tensione
	Fusibile guasto	Sostituire il fusibile
	Spazzole a carbone usurate	Consegnare la macchina ad un centro di assistenza clienti MAFELL
La macchina si ferma durante il taglio	Mancanza di alimentazione di rete	Controllare gli interruttori o i fusibili del circuito elettrico
	Sovraccarico della macchina	Ridurre la velocità di avanzamento

Disturbo	Causa	Rimedio
Inceppamento della lama da taglio durante l'avanzamento della macchina	Eccessivo avanzamento	Ridurre la velocità di avanzamento
	Lama di taglio senza filo	Rilasciare immediatamente l'interruttore. Rimuovere la macchina dal pezzo in lavorazione e sostituire la lama
	Tensioni nel pezzo in lavorazione	
	Conduzione non corretta e lineare della macchina	Applicare la battuta parallela
	Pezzo in lavorazione dalla superficie non piana	Appianare la superficie
Bruciature in corrispondenza dei tagli	Lama non idonea al tipo di taglio o senza filo	Sostituire la lama
Espulsore trucioli intasato	Legno troppo umido	
	Taglio prolungato senza aspirazione	Collegare la macchina ad un aspiratore esterno, p. es. un piccolo aspiratore portatile

8 Accessori opzionali

- Barra guida, compl. in un pezzo lunga 3 m N. ordin. 200672
- Barra guida, compl. in due pezzi lunga 3 m N. ordin. 037037
- Prolunga per guida lunga 1,5 m N. ordin. 036553
- Coppia di adattatori per battuta parallela per fissaggio alla guida N. ordin. 037195
- Lama di taglio in metallo duro Ø 330 x 3,6 x 30, 40 denti (tagliotrasversale) N. ordin. 092572
- Lama di taglio in metallo duro Ø 330 x 3,2 x 30, 24 denti (tagliolongitudinale e trasversale) N. ordin. 092571
- Lama di taglio in metallo duro Ø 330 x 2,6 x 30, 54 denti (materialicompositi) N. ordin. 092579
- Guida F80, lunghezza 800 mm N. ordin. 204380
- Guida F110, lunghezza 1100 mm N. ordin. 204381
- Guida F160, lunghezza 1600 mm N. ordin. 204365
- Guida F210, lunghezza 2100 mm N. ordin. 204382
- Guida F310, lunghezza 3100 mm N. ordin. 204383
- Battuta angolare F-WA N. ordin. 205357
- Accessori per la guida:
 - Morsetto F-SZ100MM (2 Unità) N. ordin. 205399
 - Giunto di unione F-VS N. ordin. 204363
 - Borsa per barra guida F160 N. ordin. 204626
- Kit borsa per barra guida F80/160 composto da: F80 + F160 + guinto di unione + 2 morsetti + borsa per barra guida N. ordin. 204748
- Kit borsa per barra guida F80/160 con battuta angolare composto da: F80+ F160 + guinto di unione + battuta angolare + 2 morsetti + borsa perbarra guida N. ordin. 204749
- Kit borsa per barra guida F160/160 composto da: 2 x F160 + guinto di unione + 2 morsetti + borsa per barra guida N. ordin. 204805



Avvertenza di sicurezza per l'impiego della MKS130 Ec su guidegìà fornite dei tipi:

FS 140

N. ordin.: 202870

FS 300

N. ordin.: 202869

FSX

N. ordin.: 203802

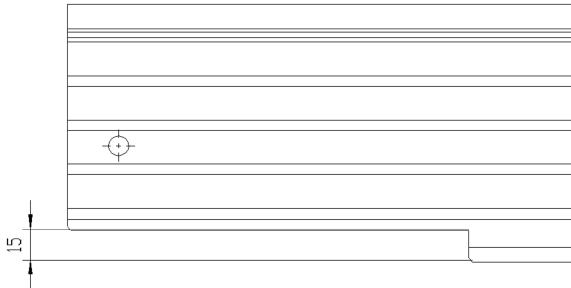

Per garantire un funzionamento sicuro del cofano di protezione mobile durante l'apertura e la chiusura sullaguida, l'apertura sull'estremità di avvicinamento deve avere dimensioni sufficienti.

Controllare la misura di 15 mm (vedi schizzo).

Se la misura è minore di 15mm, l'apertura sull'estremità di avvicinamento della guida deve essere allargata fino a 15 mm.

Poiché la guida è di alluminio, questa operazione può essere eseguita con una sega.

9 Disegno esploso e distinta dei ricambi

Le corrispondenti informazioni riguardo ai ricambi sono riportate alla nostra homepage: www.mafell.com



KSS 300 / KSS 400



KSP 40 Flexistem



MT 55 cc



MKS 130 Ec - MKS 185 Ec



ZSX Ec



Z 5 Ec



ERIKA 60 E - ERIKA 85 Ec



S 25 M / S 50 M



DD40 P / DD40 G



UVA 115 E



MF 26 cc



ZH 205 Ec - ZH 320 Ec



LO 65 Ec



SKS 130



ZK 115 Ec



LS 103 Ec

GARANTIE

Gegen Vorlage der Garantieunterlagen (Original-Kaufbeleg) werden innerhalb der jeweils gültigen Gewährleistungsregelungen kostenlos alle Reparaturen ausgeführt, die nach unseren Feststellungen wegen Material-, Bearbeitungs- und Montagefehlern erforderlich sind. Verbrauchs- und Verschleißteile sind hiervon ausgeschlossen. Hierzu muss die Maschine bzw. das Gerät frachtfrei an das Werk oder an eine MAFELL-Kundendienststelle geschickt werden. Vermeiden Sie, die Reparatur selbst zu versuchen, da dadurch der Garantieanspruch erlischt. Für Schäden, die durch unsachgemäße Behandlung oder durch normalen Verschleiß entstanden sind, wird keine Haftung übernommen.

WARRANTY

Upon presentation of the warranty document (original invoice), we will carry out all repairs free of charge in accordance with the applicable warranty provisions, processing and mounting faults free of charge on presentation of this properly filled-in Guarantee Certificate and your original receipt. This is not valid for consumables and wearing parts. For this purpose, the machine or the appliance is to be forwarded freight paid to our plant or to an authorized MAFELL repair service. Refrain from trying to carry out the repairs yourself as otherwise your warranty claim will become extinct. We do not accept any liability for any damage resulting from improper handling or normal wear.

GARANTIE

Sur présentation de cette carte de garantie, dûment remplie par votre fournisseur et accompagnée de l'original de la pièce justifiant l'achat, nous effectuerons gratuitement toutes les réparations faisant l'objet d'un recours en garantie pendant la période indiquée, de la construction ou de la fabrication, à l'exclusion des pièces de consommation et d'usure. La machine ou l'appareil doit être pour cela expédié franco de port à notre usine ou à un atelier de service après-vente MAFELL. Évitez de procéder vous-mêmes à toute réparation, ceci périmant tout recours en garantie par la suite. Nous déclinons toute responsabilité en cas de dommages découlant d'une manipulation non conforme ou d'une usure normale.

GARANZIA

Dietro presentazione del presente certificato di garanzia, regolarmente compilato, insieme alla ricevuta originale, vengono eseguite gratuitamente tutte le riparazioni necessarie riscontrate dai nostri accertamenti, entro il periodo di garanzia vigente, dovuti a difetti di materiale, di lavorazione o di montaggio. Da ciò sono esclusi pezzi di consumo e pezzi soggetti ad usura. A questo scopo la macchina ovvero l'apparecchio (elettrico) va spedito franco di porto allo stabilimento oppure a un punto di assistenza clienti della MAFELL. Evitate di tentare Voi stessi di effettuare la riparazione, altrimenti il diritto di garanzia viene revocato. Non ci assumiamo alcuna responsabilità per danni derivanti da trattamento non conforme o da normale usura.

GARANTIE

Tegen vertoon van dit reglementair ingevuld garantie-bewijs, samen met het originele koopbewijs worden binnen de telkens geldige garantieregelingen gratis alle reparaties uitgevoerd, die volgens onze constateringen op grond van materiaal-, bewerkings- en montagefouten vereist zijn. Verbruik- en slijtagedelen zijn hiervan uitgesloten. Hiervoor moet de machine resp. het apparaat vrachtfrij naar de fabriek of naar een MAFELL-kliantenservice worden gestuurd. Vermijdt u het de reparatie zelf uit te voeren, omdat daardoor de garantieclaim vervalt. Voor schade die door ondeskundige behandeling of door normale slijtage is ontstaan, wordt geen aansprakelijkheid aanvaard.

GARANTÍA

Presentando este documento de garantía (recibo original de compra), todas las reparaciones necesarias por defectos de material, errores de mecanizado o faltas de montaje en el marco de las reglamentaciones de la garantía concedida por parte del fabricante se efectuarán libre de gastos. Se excluyen sin embargo piezas fungibles o de desgaste. Para ello, entregue a porte pagado la máquina o el equipo a las fábricas del fabricante o a uno de los puntos de asistencia técnica de MAFELL. No realice nunca las tareas de reparación a cuenta propia. De lo contrario, caducará el derecho a garantía. No se asumirá responsabilidad alguna por los daños que se desprendan del uso inapropiado ni por el desgaste en el uso diario.

TAKUU

Tätä takuukuitia (alkuperäinen ostokuiti) vastaan suoritetaan voimassa olevan takuuajan sisällä maksutta kaikki korjaukset, jotka olemme todenneet tarpeelliseksi materiaali-, valmistus- ja asennusvirheistä johtuen. Käyttö- ja kuluvat osat ei kuulu takuupiiriin. Korjausta varten kone tai laite on lähetettävä asianmukaisesti postitettuna joko tehtaalte tai johonkin MAFELL-asiakaspalveluun. Älä yritä korjata konetta itse, koska siinä tapauksessa takuu sammuu. Takuu ei vastaa vahingoista, jotka johtuvat asiaankuulumattomasta käytöstä tai normaalista kulumisesta.

GARANTI

Mot uppvisande av kvitto utförs kostnadsfritt, under giltiga garantiåtaganden, alla reparationer som efter fastställande från vår sida kan härledas till material-, bearbetnings- eller monteringsfel. Förbruknings- och försättningsdelar undantagna. Maskinen eller verktyget måste skickas fraktfritt till fabrik eller till MAFELLkunds-service. Undvik att själv försöka utföra reparationen då detta leder till att garantianspråk förfaller. För skador som uppkommer på grund av felaktig behandling eller normalt slitage övertas inget ansvar.

GARANTI

Mod fremlæggelse af garantibeviset (original kvittering) ydes der gratis reparation af materiale-, fremstillings- og monteringsfejl, i henhold til de gældende garanti-betingelser. Forbrugs- og sliddele udelukkes fra denne garanti. Hertil sendes maskinen/apparatet fragtfrit til producenten eller et Mafell-kundeserviceværksted. Hvis kunden selv forsøger at reparere maskinen, bortfalder garantien. Der overtages intet ansvar for beskadigelser, der opstår pga. u hensigtsmæssig brug eller normal slitage.



MAFELL AG

Postfach 1180, D-78720 Oberndorf / Neckar, Telefon +49 (0)7423/812-0

Fax +49 (0)7423/812-218 Internet: www.mafell.de E-Mail: mafell@mafell.de