

SIDE PANEL DRILLING - FORATURA SPALLA - TALADRO COSTADO  
PERÇAGE LATÉRAL - PERFURO ILHARGA

Hp	Yo	Z	Ro
200 - 330	102	137 + B	194
330 - 430	126	161 + B	218
430 - 480	136	171 + B	228

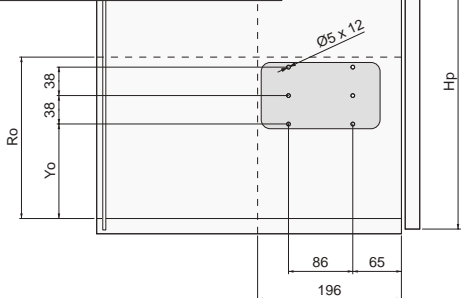

Hp	Z
200 - 480	161 + B

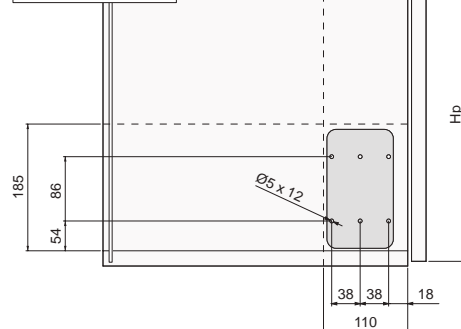

DOOR DRILLING - FORATURA ANTA - TALADRO PUERTA  
PERÇAGE PORTE - PERFURO PORTA

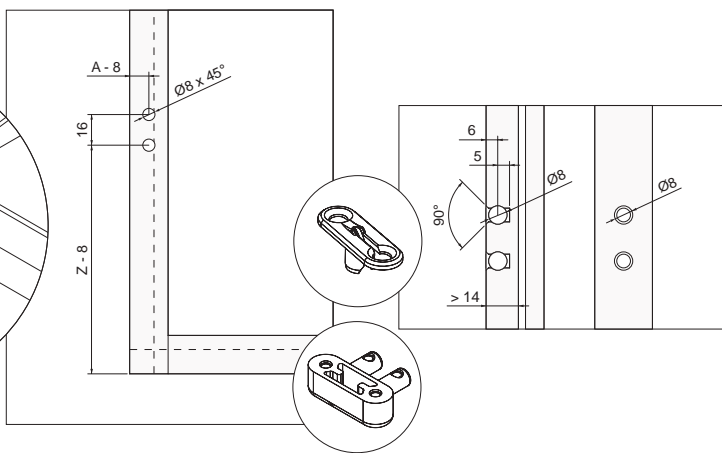
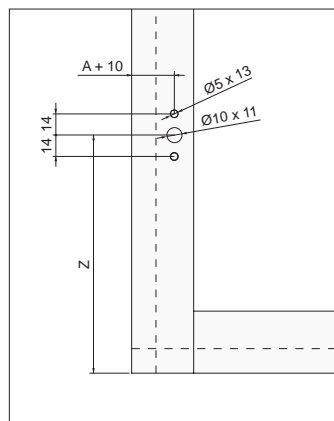
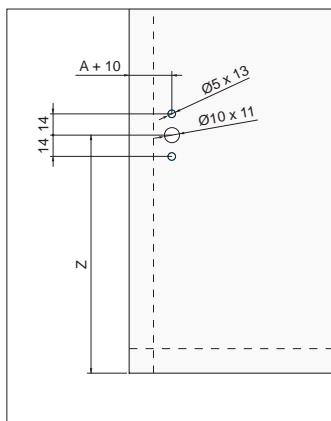
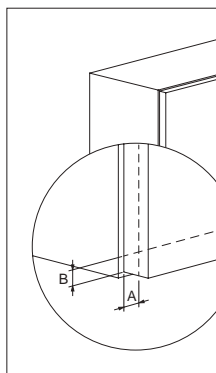

EFFEGIBREVETTI

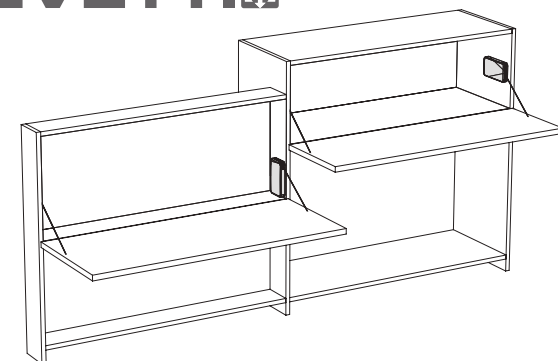

MINIWINCH

Mounting instructions and technical data  
Istruzioni di montaggio e caratteristiche tecniche  
Instrucciones de montaje y características técnicas  
Instructions de montage et caractéristiques techniques  
Instruções de montagem e características técnicas

OPENING SYSTEMS  
SISTEMI DI APERTURE  
SISTEMAS DE APERTURA  
SYSTEMES D'OUVERTURE  
SISTEMAS DE ABERTURA

MECHANISM ASSEMBLY - FISSAGGIO MECCANISMO - MONTAJE MECANISMO  
FIXATION MÉCANISME - MONTAGEM MECANISMO

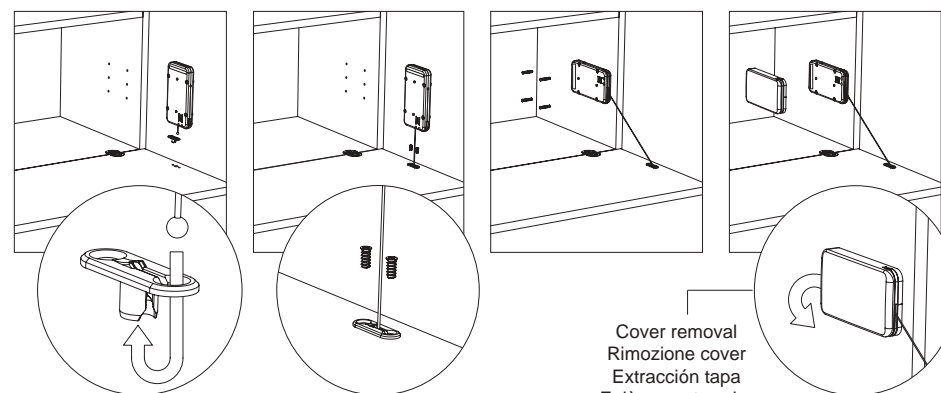

Cover removal  
Rimozione cover  
Extracción tapa  
Enlèvement cache  
Extração tampa

DOOR ADJUSTMENT - REGOLAZIONE ANTA - REGULACIÓN DE LA PUERTA  
RÉGLAGE DE LA PORTE - REGULAÇÃO DA PORTA

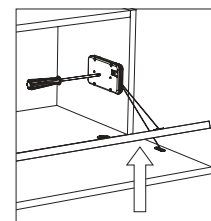

ATTENZIONE  
WARNING

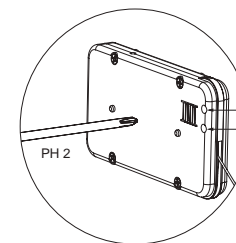

Opening angle adjustment  
Regolazione angolo di apertura  
Regulación del ángulo de apertura  
Réglage de l'angle d'ouverture  
Regulação do angulo de abertura

Opening speed adjustment  
Regolazione velocità apertura  
Regulación de la velocidad de apertura  
Réglage de la vitesse d'ouverture  
Regulação da velocidade de abertura

Lighten up door during the adjustment  
Scaricare peso anta durante la regolazione  
Aligerar peso de la puerta durante el ajuste  
Alléger poids de la porte pendant le réglage  
Aliviar peso da porta durante o ajuste



DOOR WEIGHT - TABELLE PESI ANTA - TABLES TABLONES PESOS PUERTAS  
TABLES POIDS DES PORTES - TABELA PESOS PORTAS

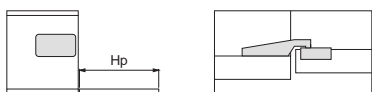

Hinge 4 bolts  
Cerniera 4 perni  
Bisagra 4 pernos  
Charnière 4 axes  
Bobradiça 4 parafusos

Hp	Spring 4 Molla 4 Muelle 4 Ressort 4 Mola 4		Spring 6 Molla 6 Muelle 6 Ressort 6 Mola 6		Spring 10 Molla 10 Muelle 10 Ressort 10 Mola 10		Spring 14 Molla 14 Muelle 14 Ressort 14 Mola 14		Spring 16 Molla 16 Muelle 16 Ressort 16 Mola 16		Spring 20 Molla 20 Muelle 20 Ressort 20 Mola 20	
	MINIWINCH x1	MINIWINCH x2	MINIWINCH x1	MINIWINCH x2	MINIWINCH x1	MINIWINCH x2	MINIWINCH x1	MINIWINCH x2	MINIWINCH x1	MINIWINCH x2	MINIWINCH x1	MINIWINCH x2
200 - 230	2 - 2,8	-	3,5 - 4,8	-	4,3 - 5,8	-	4,9 - 6,9	-	5,9 - 7,8	-	7,6 - 10	-
230 - 270	2 - 2,4	3 - 3,6	3,2 - 4	6,8 - 8,5	3,7 - 5,6	6,8 - 9,2	4,4 - 6,2	-	6 - 7,6	-	7 - 9	-
270 - 330	1,7 - 2,1	3,2 - 3,8	3,1 - 3,9	5,4 - 7,4	3,8 - 5	7,4 - 9	4 - 5,2	8,6 - 11	4,7 - 7,3	10,6 - 12,6	5,6 - 7,6	-
330 - 380	-	-	2,6 - 3,6	5 - 7,2	3,3 - 4,9	7,2 - 8,8	3,7 - 5,1	8 - 11,2	4,4 - 5,5	9,6 - 12,4	5,4 - 6,7	12,8 - 14
380 - 430	-	-	2,8 - 3,7	4,5 - 7	2,9 - 3,9	6,1 - 8,7	3,3 - 4,5	7,5 - 11	3,9 - 5,2	8,4 - 12,2	4,9 - 6,1	12 - 14,5
430 - 460	-	-	2,2 - 3	4,3 - 6,3	2,9 - 3,7	5,9 - 8,3	3,3 - 4,5	7,5 - 10,5	3,7 - 4,9	8,5 - 11	4,9 - 5,7	10,5 - 12,5
460 - 480	-	-	2,8 - 3	4,1 - 6,1	2,9 - 3,7	5,5 - 7,5	3,4 - 4,1	7 - 9,5	3,7 - 4,5	9 - 10	4,7 - 5,5	11 - 12

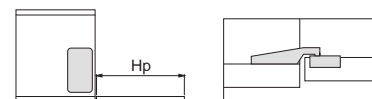

Hinge 4 bolts  
Cerniera 4 perni  
Bisagra 4 pernos  
Charnière 4 axes  
Bobradiça 4 parafusos

Hp	Spring 4 Molla 4 Muelle 4 Ressort 4 Mola 4		Spring 6 Molla 6 Muelle 6 Ressort 6 Mola 6		Spring 10 Molla 10 Muelle 10 Ressort 10 Mola 10		Spring 14 Molla 14 Muelle 14 Ressort 14 Mola 14		Spring 16 Molla 16 Muelle 16 Ressort 16 Mola 16		Spring 20 Molla 20 Muelle 20 Ressort 20 Mola 20	
	MINIWINCH x1	MINIWINCH x2	MINIWINCH x1	MINIWINCH x2	MINIWINCH x1	MINIWINCH x2	MINIWINCH x1	MINIWINCH x2	MINIWINCH x1	MINIWINCH x2	MINIWINCH x1	MINIWINCH x2
200 - 230	2,6 - 3,1	-	4,4 - 5,5	-	6,3 - 8,5	-	7,5 - 9,3	-	-	-	-	-
230 - 270	2,1 - 2,5	4 - 4,8	3,4 - 4,5	6,8 - 9,2	4,5 - 5,6	9,2 - 12	6,8 - 8,6	-	-	-	-	-
270 - 330	2 - 2,3	3,5 - 4,5	3 - 4,9	6,1 - 7,7	3,7 - 5,1	7,7 - 10,1	5,4 - 7,1	10,5 - 13,7	6,1 - 7,3	12,1 - 14,5	-	-
330 - 380	-	-	2,5 - 3,6	5,1 - 6,9	3,2 - 4,3	6,6 - 9,3	4,6 - 6,1	9,1 - 11,3	4,9 - 6,4	10,5 - 12,9	6,3 - 7,3	12,5 - 14,5
380 - 430	-	-	2,3 - 3,2	4,4 - 6,6	3 - 4	6,6 - 8,2	4,4 - 5,4	8,4 - 10,2	4,6 - 5,6	9,4 - 11,4	5,5 - 6,4	11 - 13
430 - 460	-	-	2,3 - 3	4,2 - 6,2	2,8 - 3,6	5,4 - 7,6	4,2 - 5,2	7,4 - 9,4	4,4 - 5,4	8,4 - 10,6	5,2 - 6	10,6 - 12,2
460 - 480	-	-	2,3 - 3	4,2 - 6,2	2,8 - 3,6	5,4 - 7,6	4 - 5,2	7,2 - 9,4	4,4 - 5,4	8,4 - 10,6	5,2 - 6	10,4 - 11,6

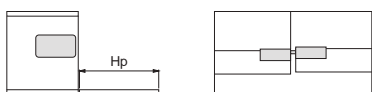

Hinge 1 bolts  
Cerniera 1 perni  
Bisagra 1 pernos  
Charnière 1 axes  
Bobradiça 1 parafusos

Hp	Spring 4 Molla 4 Muelle 4 Ressort 4 Mola 4		Spring 6 Molla 6 Muelle 6 Ressort 6 Mola 6		Spring 10 Molla 10 Muelle 10 Ressort 10 Mola 10		Spring 14 Molla 14 Muelle 14 Ressort 14 Mola 14		Spring 16 Molla 16 Muelle 16 Ressort 16 Mola 16		Spring 20 Molla 20 Muelle 20 Ressort 20 Mola 20	
	MINIWINCH x1	MINIWINCH x2	MINIWINCH x1	MINIWINCH x2	MINIWINCH x1	MINIWINCH x2	MINIWINCH x1	MINIWINCH x2	MINIWINCH x1	MINIWINCH x2	MINIWINCH x1	MINIWINCH x2
200 - 230	2,4 - 2,8	-	4 - 4,8	-	4,2 - 6,2	-	4,8 - 6,8	-	5,8 - 8	-	7,2 - 10,4	-
230 - 270	2 - 2,3	3,2 - 4,4	3 - 4,4	6 - 8,4	3,6 - 5,2	6,8 - 9,6	4,4 - 6	-	5,2 - 7	-	6,8 - 8,6	-
270 - 330	1,4 - 2	2,9 - 3,8	2,9 - 3,8	5,6 - 7,8	3 - 4,6	6,4 - 8,8	3,6 - 5,2	7 - 10,2	4,6 - 6	8,6 - 11,8	6,4 - 7,8	-
330 - 380	-	-	2,7 - 3,7	5 - 7	3,2 - 4,3	6,5 - 8,5	3,7 - 4,9	6,9 - 10,1	4,3 - 5,7	8,7 - 11,1	5,5 - 7,1	11,9 - 13,5
380 - 430	-	-	2,9 - 3,6	4,5 - 6,1	3,1 - 3,9	5,7 - 7,3	3,7 - 4,5	6,9 - 8	4,5 - 6,1	8,5 - 10,1	5,4 - 6,9	10,9 - 12,5
430 - 460	-	-	2,7 - 3,1	4,3 - 6,1	2,7 - 3,9	5,9 - 8,3	3,7 - 4,7	7,1 - 9,5	4,1 - 4,9	8,3 - 9,5	5,3 - 5,7	10,1 - 11,5
460 - 480	-	-	2,5 - 2,9	4,1 - 5,7	2,8 - 3,8	5,3 - 7,7	3,6 - 4,4	6,8 - 8,9	3,8 - 4,8	7,2 - 9,6	5,4 - 5,6	9,8 - 11,4

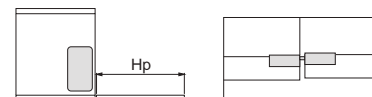

Hinge 1 bolts  
Cerniera 1 perni  
Bisagra 1 pernos  
Charnière 1 axes  
Bobradiça 1 parafusos

Hp	Spring 4 Molla 4 Muelle 4 Ressort 4 Mola 4		Spring 6 Molla 6 Muelle 6 Ressort 6 Mola 6		Spring 10 Molla 10 Muelle 10 Ressort 10 Mola 10		Spring 14 Molla 14 Muelle 14 Ressort 14 Mola 14		Spring 16 Molla 16 Muelle 16 Ressort 16 Mola 16		Spring 20 Molla 20 Muelle 20 Ressort 20 Mola 20	
	MINIWINCH x1	MINIWINCH x2	MINIWINCH x1	MINIWINCH x2	MINIWINCH x1	MINIWINCH x2	MINIWINCH x1	MINIWINCH x2	MINIWINCH x1	MINIWINCH x2	MINIWINCH x1	MINIWINCH x2
200 - 230	2,5 - 2,9	-	4,1 - 5,9	-	5,3 - 7,3	-	8 - 11	-	-	-	-	-
230 - 270	2,2 - 2,5	4,1 - 4,8	3,3 - 4,8	6,8 - 9,6	4,2 - 6	9,6 - 12,8	6,6 - 8,6	-	-	-	-	-
270 - 330	1,9 - 2,3	3,4 - 4,3	3,2 - 4,5	6,3 - 8,1	3,8 - 5,1	7,9 - 11,1	5,7 - 7,3	11,3 - 14,5	6,1 - 8	12,9 - 15,5	-	-
330 - 380	-	-	2,6 - 3,4	5 - 6,5	3,3 - 4,5	7,3 - 8,5	4,9 - 6,3	9,7 - 11,7	5,3 - 6,5	10,7 - 12,9	6,7 - 7,3	13,3 - 14,9
380 - 430	-	-	2,5 - 3,4	5 - 6,2	3,2 - 4,2	6,2 - 8,2	4,4 - 5,4	8,6 - 10,6	4,8 - 5,6	9,8 - 11,4	5,9 - 6,6	11,8 - 13
430 - 460	-	-	2,3 - 3	4,6 - 6,2	3 - 3,8	6,2 - 7,8	4 - 5,2	7,8 - 10,2	4,6 - 5,4	9 - 10,4	5,6 - 6	11,4 - 12,2
460 - 480	-	-	2,4 - 3,2	4,6 - 6	2,8 - 4	5,6 - 7,8	3,8 - 5	7,6 - 10	4,5 - 5,4	8,8 - 10,4	5,4 - 6	10,8 - 11,6



ATTENZIONE - WARNING

The weight and the position of the handle may influence the performance of the mechanism  
Il peso e la posizione della maniglia possono influenzare le prestazioni del meccanismo  
El peso y el posicionamiento del tirador pueden afectar las prestaciones del mecanismo  
Le poids de la porte et la position de la poignée sont des facteurs influençant les prestations du mécanisme  
O peso e o posicionamento do puxador podem afetar as prestações do mecanismo



ATTENZIONE - WARNING

The weight and the position of the handle may influence the performance of the mechanism  
Il peso e la posizione della maniglia possono influenzare le prestazioni del meccanismo  
El peso y el posicionamiento del tirador pueden afectar las prestaciones del mecanismo  
Le poids de la porte et la position de la poignée sont des facteurs influençant les prestations du mécanisme  
O peso e o posicionamento do puxador podem afetar as prestações do mecanismo