

## ARTICOLO 622143

**Ruote in poliuretano "TR Roll" con profilo bombato ergonomico, nucleo in alluminio**

**Diametro 125mm, Larghezza 40mm**



### Descrizione Ruota

Ruote in poliuretano TR-ROLL con profilo bombato ergonomico, durezza 75 Shore A; nucleo in alluminio pressofuso.

### Organo di Rotolamento

Il mozzo è ottenuto tramite stampaggio ed è sede per cuscinetti a sfera. Il mozzo è disponibile anche privo di cuscinetti.

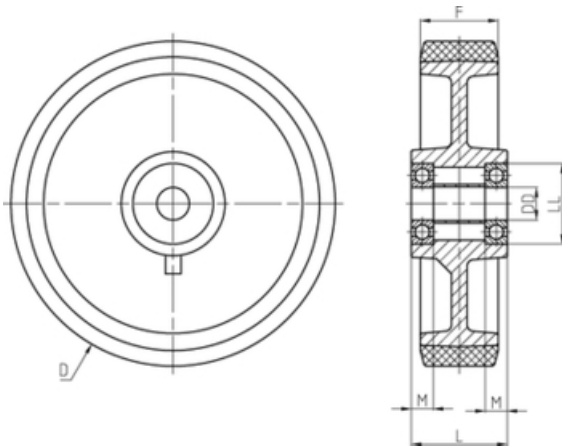

Diametro (D)	125 mm
Larghezza (F)	40 mm
Diametro Foro	20 mm
Lunghezza Mozzo	50 mm
Diametro Sede	47 mm
Profondità Sede	14,0 mm
Portata a 4km/h	350 daN
Carico Statico	500 daN
Scorrevolezza	350 daN
Mozzo con cuscinetti a sfere	