

Programma cerniere Easy 3D





Easy 3D

programma di cerniere
per porte in legno e vetro

- Easy 3D Ø 20
- Easy 3D Ø 20 inox
- Easy 3D Ø 20 filo
- Easy 3D-S
- Easy 3D-S filo
- Easy 3D-S vetro



Il programma di cerniere Easy 3D
ad alte prestazioni tecniche



Easy 3D Ø 20

La famiglia delle cerniere Easy 3D è oggi in grado di coprire gran parte delle applicazioni esistenti sui vari mercati ed in particolare sei diverse geometrie di profili. Adatta per essere applicata su porte pesanti, è di facile installazione e regolazione.

I nuovi trend in materia di risparmio energetico, nonché l'utilizzo di vetri sempre più pesanti, richiedono l'utilizzo di cerniere certificate ad alte prestazioni. La Easy 3D, con una portata fino a 160 Kg., ha ottenuto la certificazione CE e l'idoneità al taglia fuoco presso l'IFT di Rosenheim, diventa la soluzione ottimale per tutte le esigenze.

L'altissima resistenza alla corrosione, la presenza della vite di sicurezza su tutte le cerniere e l'ampia gamma di colorazioni disponibili, permettono di conferire alla porta un aspetto unico e di grande pregio.



Cerniera in acciaio inossidabile
per uso esterno



Easy 3D Ø 20 inox

La cerniera Easy 3D inox è stata sviluppata per soddisfare le esigenze di coloro che desiderano un impatto estetico moderno e di attualità come l'inox satinato. Combina la facilità di montaggio e regolazione, tipiche di questa cerniera, con un aspetto moderno in acciaio inox satinato.

L'utilizzo di gambi speciali a 3 diametri, brevetto sviluppato dalla SFS intec, con un filetto a "dente di sega" garantiscono livelli di resistenza all'estrazione superiori ai 1500 Kg, assicurando uno stabile ancoraggio della cerniera su qualunque profilo.



Robuste e raffinate cerniere
per porte e portoncini
di design a filo

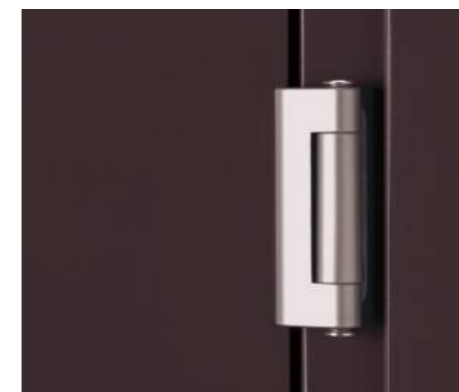

Easy 3D Ø 20 ed Easy 3D-S filo

Sono disponibili le raffinate varianti per le applicazioni
su porte a filo. Entrambe mantengono inalterate
tutte le caratteristiche delle rispettive cerniere per
applicazione a battente.



La cerniera di design
creata versatile



Easy 3D-S

Easy 3D-S è la nuova cerniera che si adatta a tutti i tipi di profilo, frutto degli studi di SFS intec per soddisfare e migliorare le esigenze dei costruttori di infissi, o porte d'interno, in cui design, praticità, colori e facilità di regolazione, sono l'elemento portante. Regolabile frontalmente nelle tre dimensioni a porta montata, ha una portata fino a 80 Kg. ed essendo una cerniera a 3 corpi, rimane sempre allineata con evidente beneficio dell'estetica complessiva.

Easy 3D-S, come tutte le cerniere SFS intec, è un prodotto rigidamente testato.



La cerniera tecnica ed esteticamente bella per porte in vetro



Easy 3D-S vetro

La cerniera Easy 3D-S per porte in vetro coniuga tecnica e design.

Estremamente robusta e sicura per supportare il peso delle porte in vetro ma allo stesso tempo esaltarne la delicatezza. Grazie alle numerose finiture permette ai progettisti di liberare la loro fantasia e di azzardare abbinamenti unici.

Regolabile nelle tre dimensioni è disponibile in tre versioni per vetri da 8/10/12 mm.

La famiglia Easy 3D è in grado di coprire gran parte delle applicazioni considerando le diverse geometrie dei profili che si possono trovare sui mercati di tutto il mondo.

- maggiore portata, fino a 160 Kg
- maggiore stabilità della porta,
- mantenimento costante dell'asse verticale
- maggiore valore estetico della porta
- 9 colorazioni differenti
- 9 versioni per una vasta gamma di applicazioni
- grano di sicurezza di serie su tutte le versioni
- altissima resistenza alla corrosione, grazie ai materiali utilizzati
- ogni cerniera è regolabile in 3 dimensioni, +3/-2 mm in altezza, +/-3 mm lateralmente e +/-2 mm in profondità
- possibilità di utilizzo di solo due cerniere
- regolazione facilitata a porta chiusa
- solo due fori nel telaio per una maggiore estetica a porta aperta
- idoneità al taglia fuoco
- certificata CE

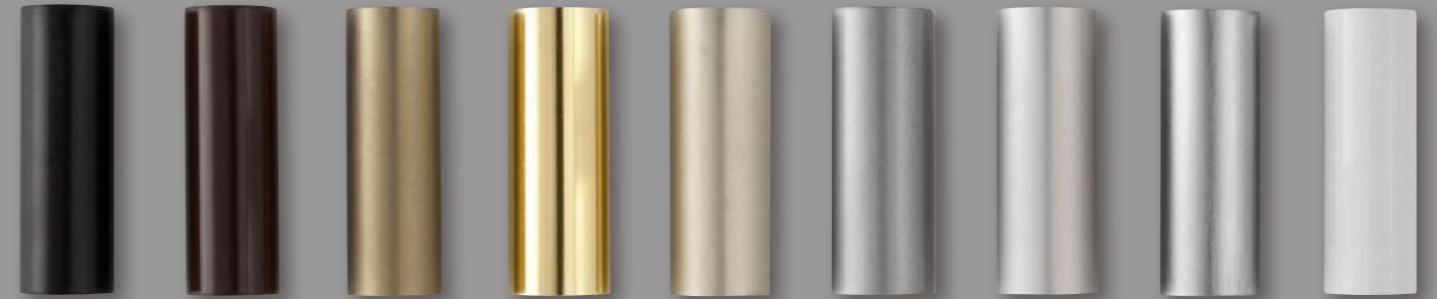

Easy 3D-20

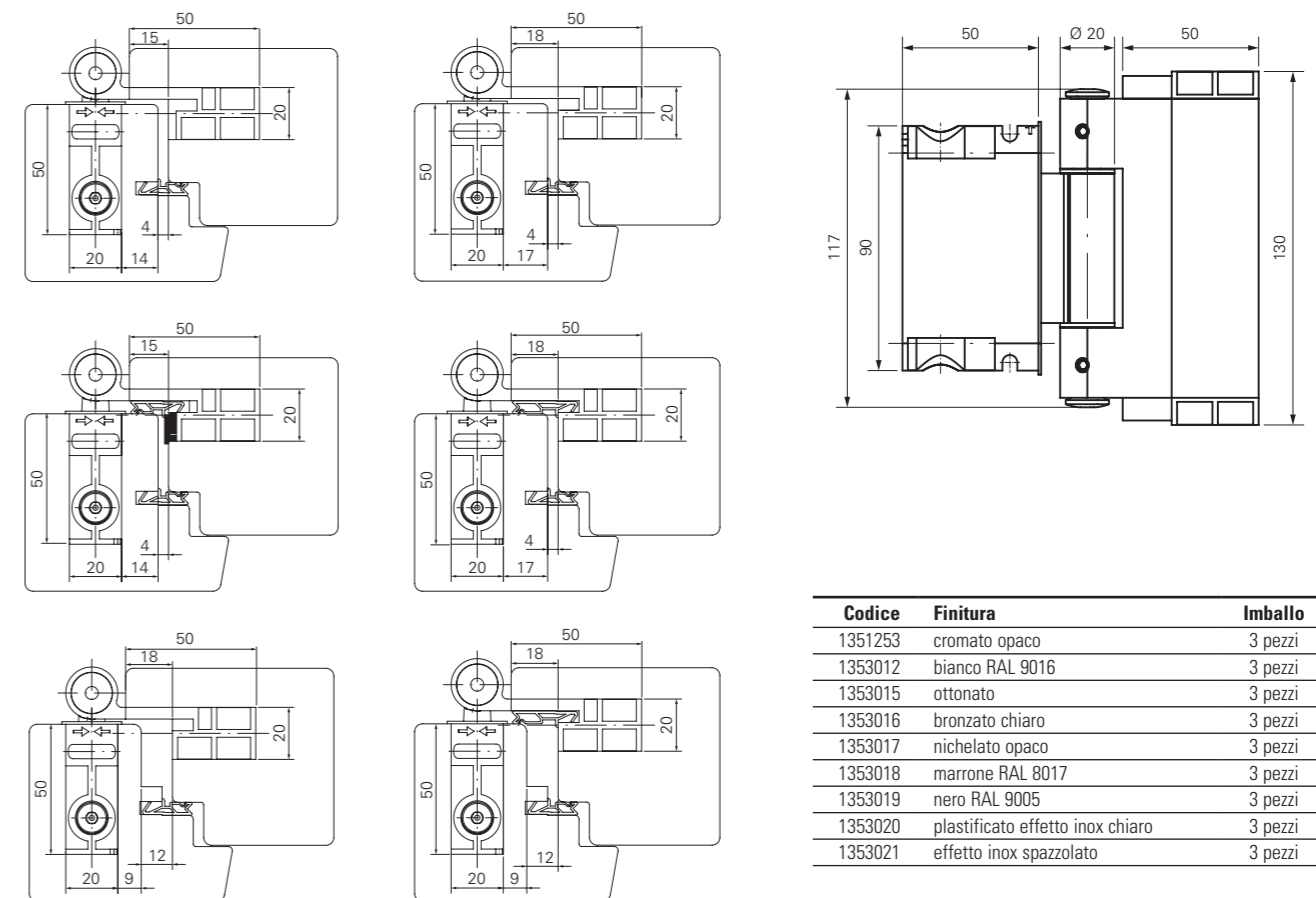

Codice	Finitura	Imballo
1351253	cromato opaco	3 pezzi
1353012	bianco RAL 9016	3 pezzi
1353015	ottonato	3 pezzi
1353016	bronzato chiaro	3 pezzi
1353017	nichelato opaco	3 pezzi
1353018	marrone RAL 8017	3 pezzi
1353019	nero RAL 9005	3 pezzi
1353020	plasticato effetto inox chiaro	3 pezzi
1353021	effetto inox spazzolato	3 pezzi

Easy 3DC-20

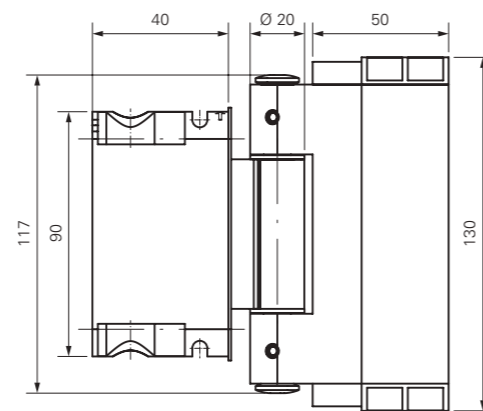
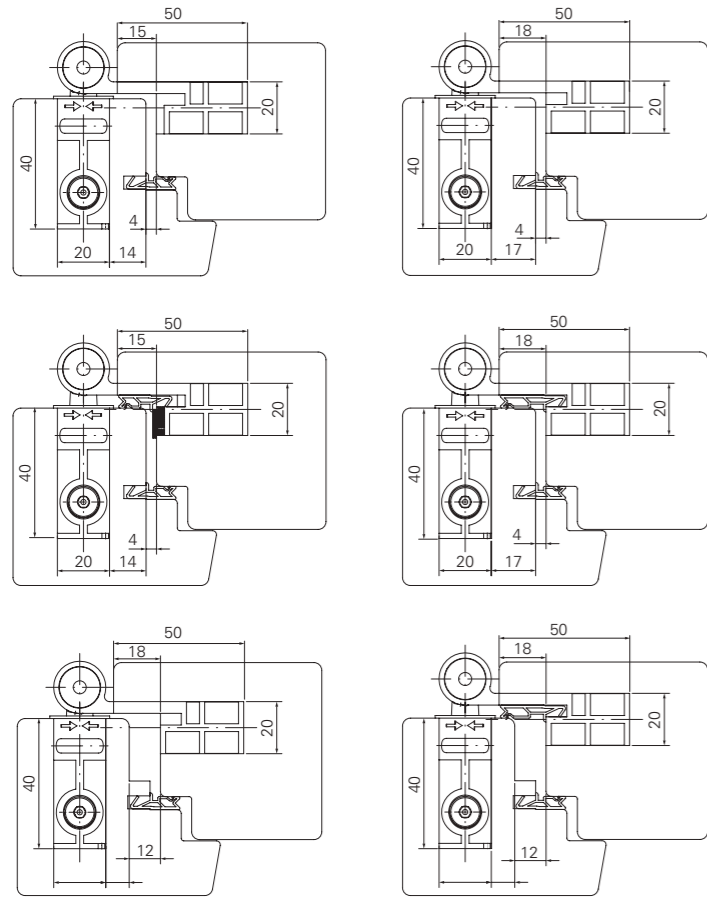

Easy 3D-24

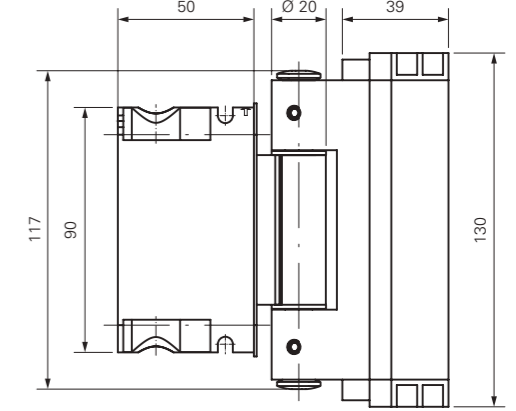
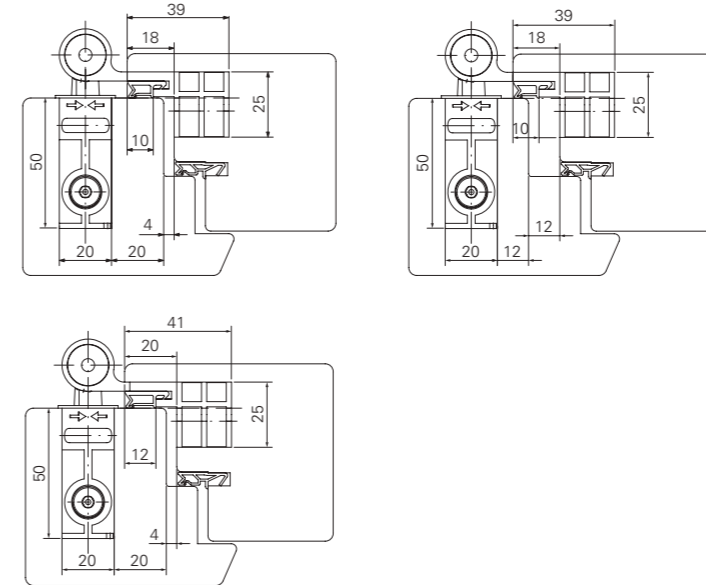

Codice	Finitura	Imballo
1515261	Effetto Inox spazzolato	3 pezzi

Codice	Finitura	Imballo
1357318	bianco RAL 9016	3 pezzi
1357319	cromato opaco	3 pezzi
1357320	ottonato	3 pezzi
1357321	bronzato chiaro	3 pezzi
1357324	nichelato opaco	3 pezzi
1357325	marrone RAL 8017	3 pezzi
1357326	plastificato effetto inox chiaro	3 pezzi
1357327	effetto inox spazzolato	3 pezzi
1357431	nero RAL 9005	3 pezzi

Easy 3D-23

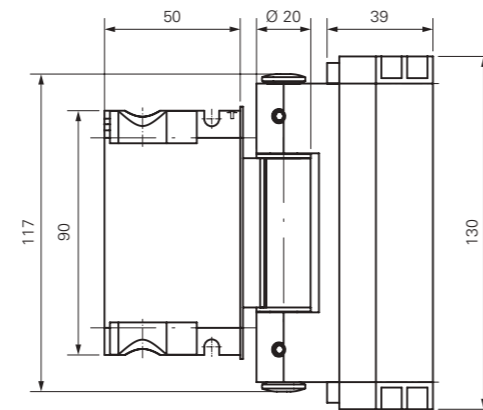
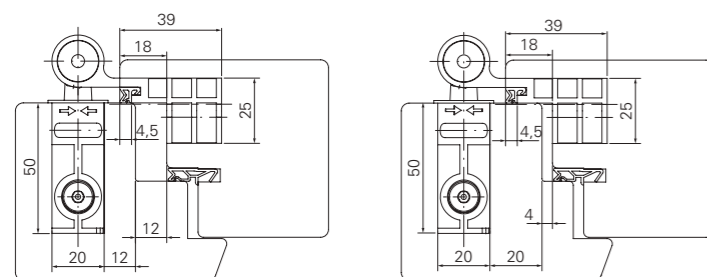

Codice	Finitura	Imballo
1357298	bianco RAL 9016	3 pezzi
1357299	cromato opaco	3 pezzi
1357300	ottonato	3 pezzi
1357312	bronzato chiaro	3 pezzi
1357313	nichelato opaco	3 pezzi
1357314	marrone RAL 8017	3 pezzi
1357315	nero RAL 9005	3 pezzi
1357316	plastificato effetto inox chiaro	3 pezzi
1357317	effetto inox spazzolato	3 pezzi

Easy 3D-25

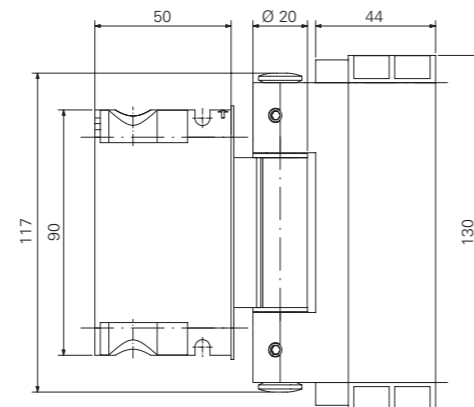
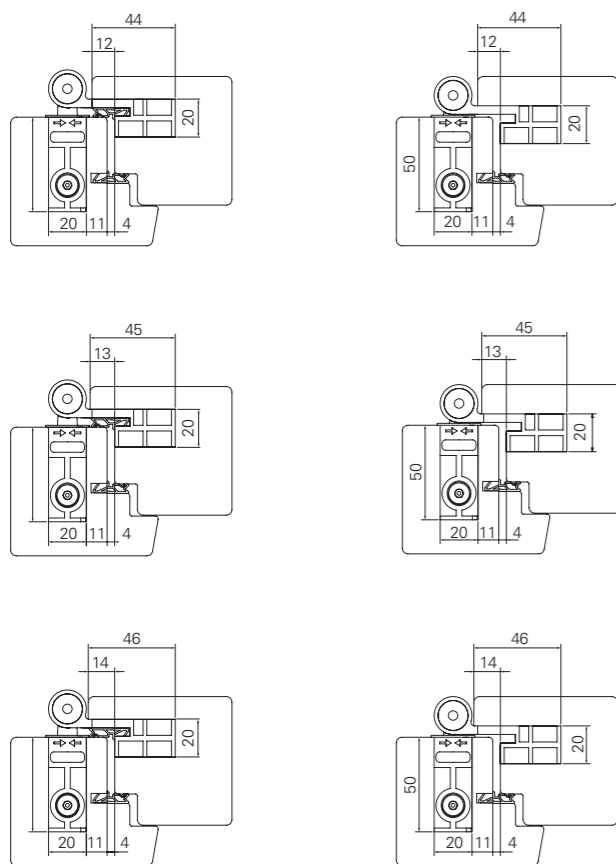

Codice	Finitura	Imballo
1357434	bianco RAL 9016	3 pezzi
1357436	cromato opaco	3 pezzi
1357439	ottonato	3 pezzi
1357465	bronzato chiaro	3 pezzi
1357466	nicelato opaco	3 pezzi
1357467	marrone RAL 8017	3 pezzi
1357468	nero RAL 9005	3 pezzi
1357469	plastificato effetto inox chiaro	3 pezzi
1357470	effetto inox spazzolato	3 pezzi

Easy 3D-28

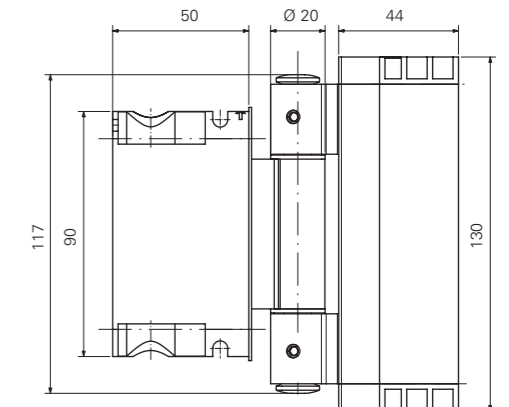
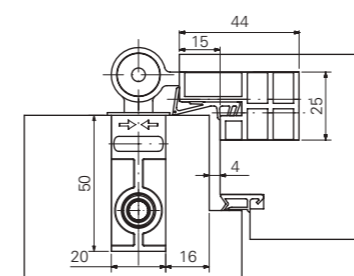

Codice	Finitura	Imballo
1357337	effetto inox spazzolato	3 pezzi

Easy 3D-26

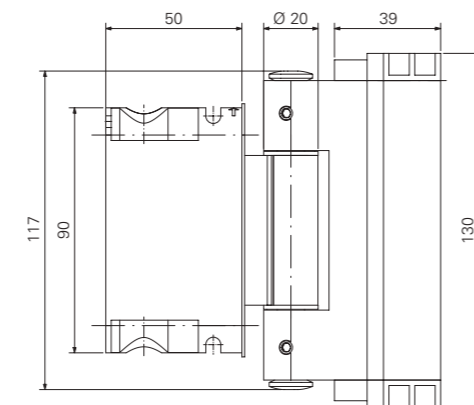
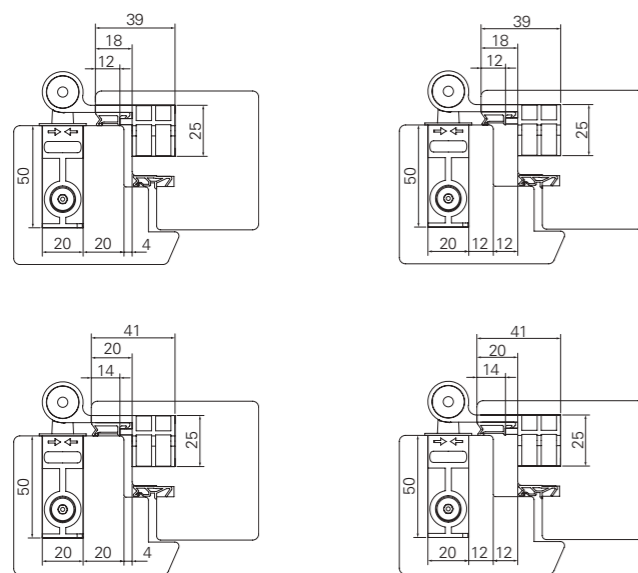

Codice	Finitura	Imballo
1357329	bianco RAL 9016	3 pezzi
1357330	cromato opaco	3 pezzi
1357331	ottonato	3 pezzi
1357332	bronzato chiaro	3 pezzi
1357334	marrone RAL 8017	3 pezzi
1357335	effetto inox spazzolato	3 pezzi
1357471	nicelato opaco	3 pezzi
1357472	nero RAL 9005	3 pezzi
1357473	plastificato effetto inox chiaro	3 pezzi

Easy 3D 20 Inox

La cerniera dall'impatto estetico moderno e di attualità come l'inossidato.

- portata, fino a 160 Kg
- maggiore stabilità della porta,
- mantenimento costante dell'asse verticale
- maggiore valore estetico della porta grazie alla finitura effetto inox spazzolato
- adatta a 6 tipi di applicazioni
- grano di sicurezza di serie
- altissima resistenza alla corrosione, grazie ai materiali utilizzati
- ogni cerniera è regolabile in 3 dimensioni
- possibilità di utilizzo di solo due cerniere, mantenendo le 3 regolazioni ± 3 mm in altezza, ± 3 mm lateralmente e ± 2 mm in profondità
- regolazione facilitata a porta chiusa
- solo due fori nel telaio per una maggiore estetica a porta aperta
- gambi a 3 diametri con resistenza all'estrazione superiori ai 1500 Kg.

SFS intec

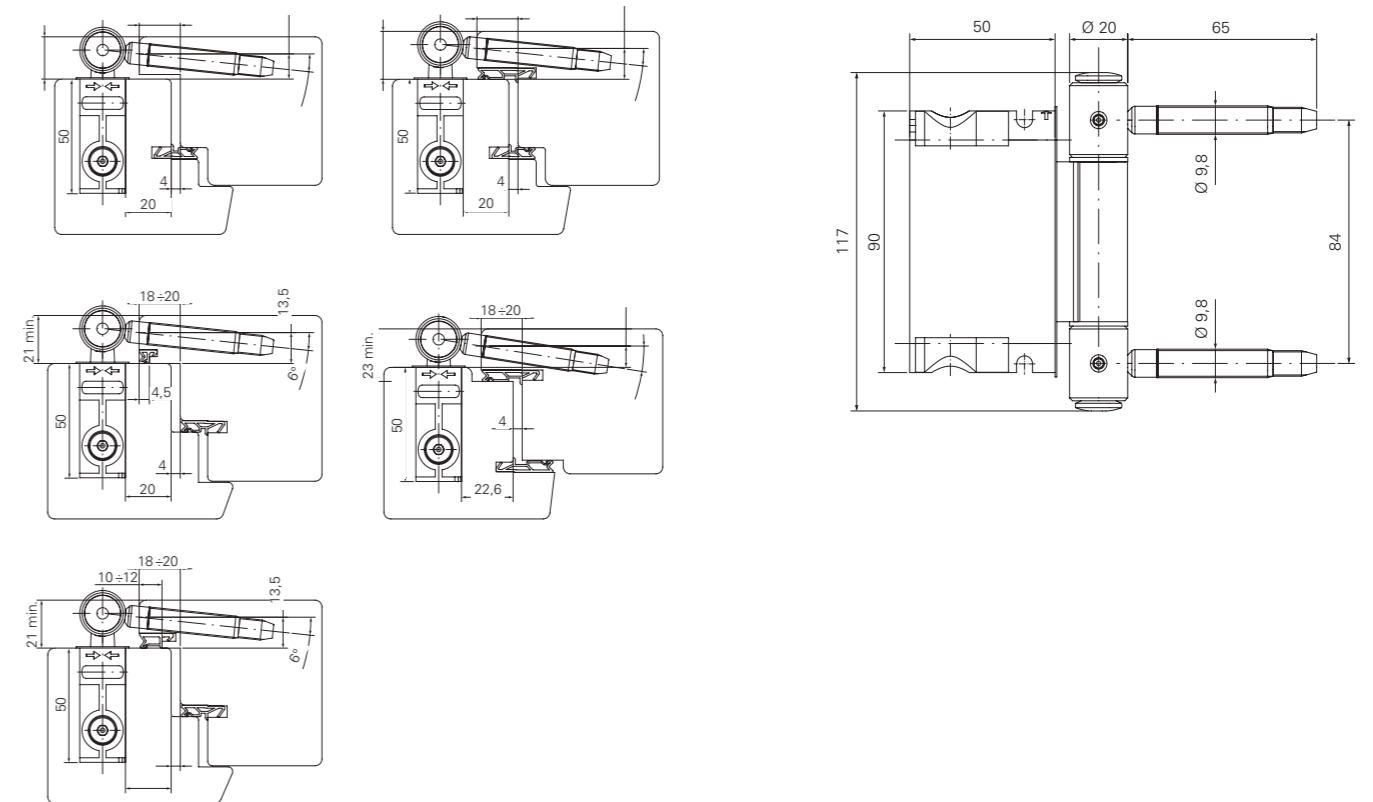

Codice ordinazione cerniera	Finitura	Imballo
1360209 Easy 3Ds inox	Inox satinato	3 pz.

Easy 3D 20 Filo

Cerniera per porte a filo pesanti.

- portata, fino a 160 Kg
- maggiore stabilità della porta,
- mantenimento costante dell'asse verticale
- maggiore valore estetico della porta
- grano di sicurezza di serie
- altissima resistenza alla corrosione, grazie ai materiali utilizzati
- ogni cerniera è regolabile in 3 dimensioni, +3/-2 mm in altezza, +/-3 mm lateralmente e +/-2 mm in profondità
- possibilità di utilizzo di solo due cerniere,
- regolazione facilitata a porta chiusa
- solo due fori nel telaio per una maggiore estetica a porta aperta
- idoneità al taglia fuoco
- certificate CE

SFS intec

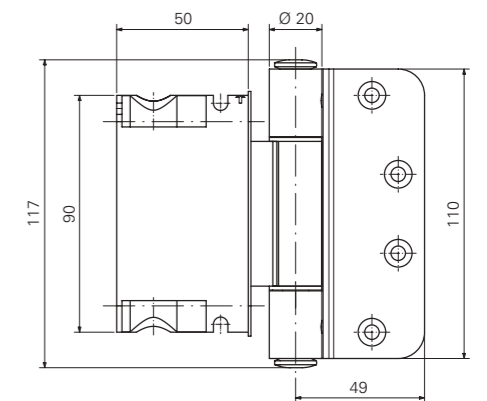
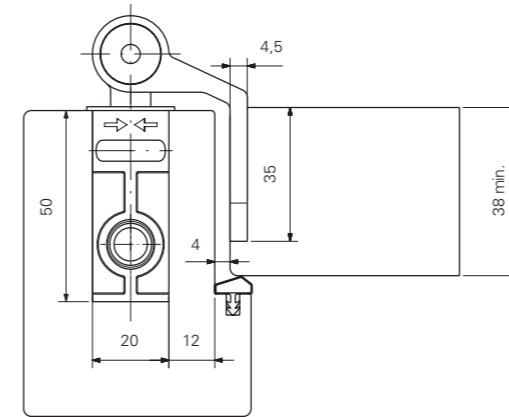

Codice	Finitura	Imballo
1360500	cromato opaco	3 pezzi

**La cerniera di design
creata per essere versatile.**

- versatilità d'uso (finestre e porte d'interno)
- varietà colori finiture con cappucci in alluminio
- mantenimento dell'asse verticale e stabilità
- regolazioni frontali semplici e veloci
- portata 60 Kg. con 2 cerniere e 80 Kg. con 3 cerniere
- grani di sicurezza antifurto
- installazione sull'anta con anubatrice
- applicazione universale su profili diversi
- gambi a tre diametri ad alta resistenza collaudati nel tempo
- boccola antiusura garanzia di scorrevolezza nel tempo
- certificata CE

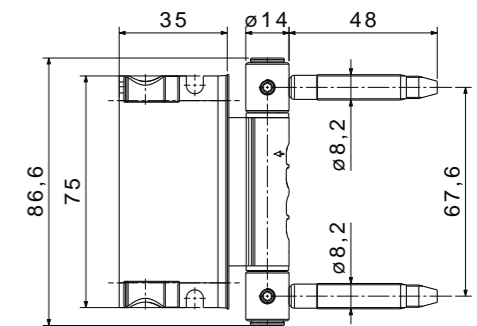
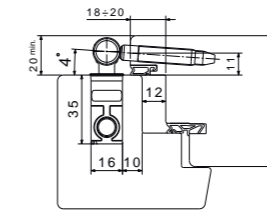
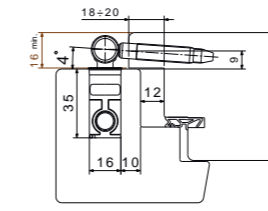
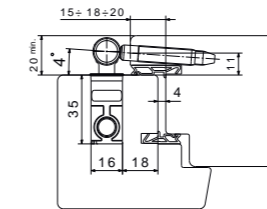
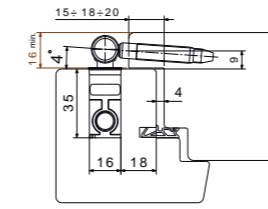
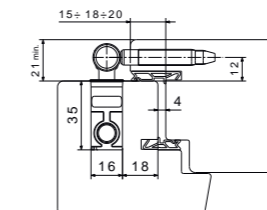
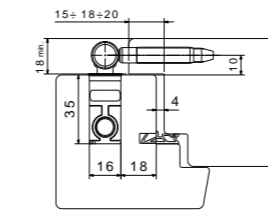
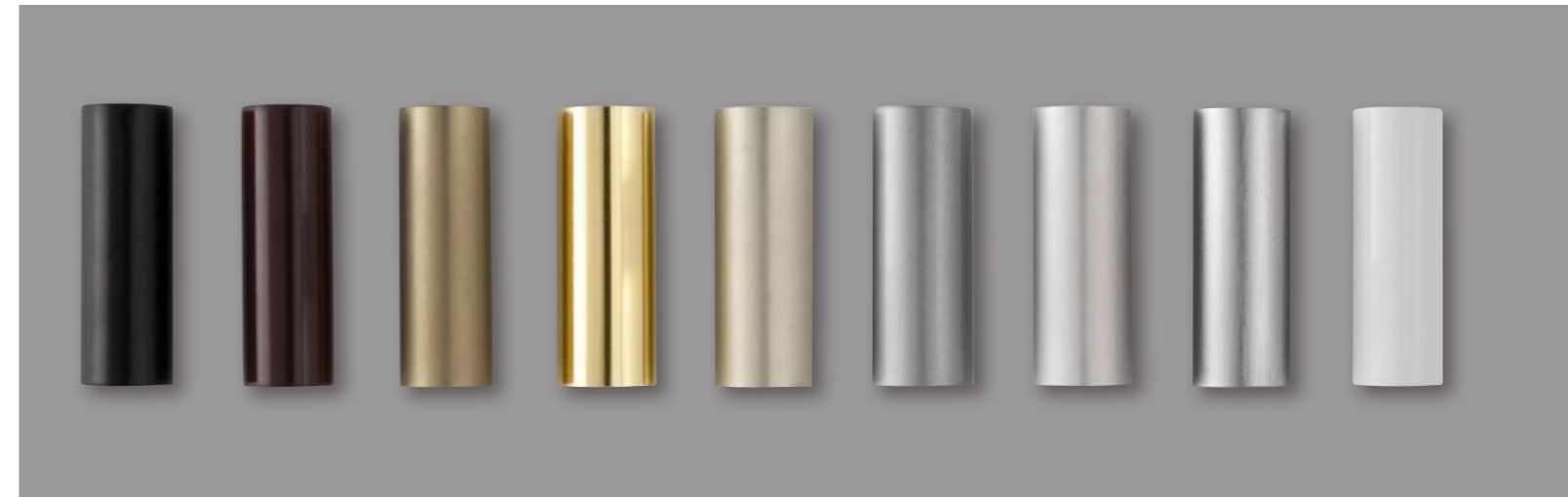

Codice ordinazione cappucci	Easy 3Ds	Finitura	Imballo
1334041	Easy 3Ds	Cromato opaco	12 pz.
1334042	Easy 3Ds	Ottonato	12 pz.
1334058	Easy 3Ds	Bronzo chiaro	12 pz.
1334059	Easy 3Ds	Plasticato inox chiaro	12 pz.

Codice ordinazione cerniera	Easy 3Ds	Finitura	Imballo
1334166	Easy 3Ds	Zincato	6 pz.

Easy 3D-S filo

La variante ideale per valorizzare le porte a filo.

- regolazioni indipendenti effettuabili da una persona sola
- regolazioni frontali semplici e veloci
- regolazione in altezza +3/-2mm, lateralmente +/- 3mm e in profondità +/- 2mm
- portata 60 Kg. con 2 cerniere e 80 Kg. con 3 cerniere
- dotata di boccole antiusura tra gli anelli, garanzia di scorrevolezza nel tempo.
- ampia varietà di colori
- Certificata CE

SFS intec

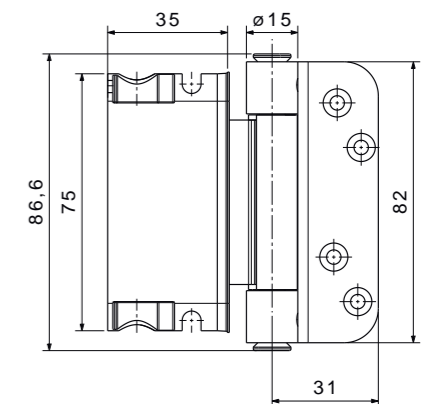
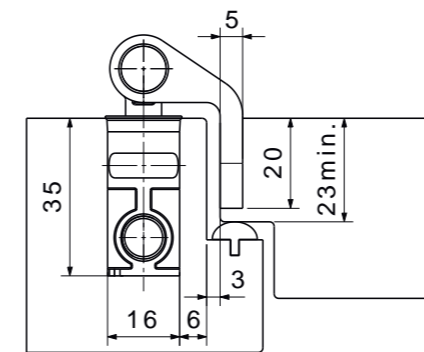

Codice ordinazione cerniera	Finitura	Imballo
1477400 Easy 3Ds filo	Cromato opaco	6 pz.
1477411 Easy 3Ds filo	Plastificato inox chiaro	6 pz.

Easy 3D-S per porte in vetro

La cerniera tecnica ed esteticamente bella per porte in vetro.

- regolazioni indipendenti effettuabili da una persona sola
- regolabile in altezza e lateralmente +/- 2mm e in profondità 0/+4mm
- applicabile su telai in legno da 28mm (min.).
- gamma di cerniere per porte in vetro da 8/10/12 mm.
- portata 60 Kg. con 2 cerniere
- disponibili le dime di fresatura

SFS intec

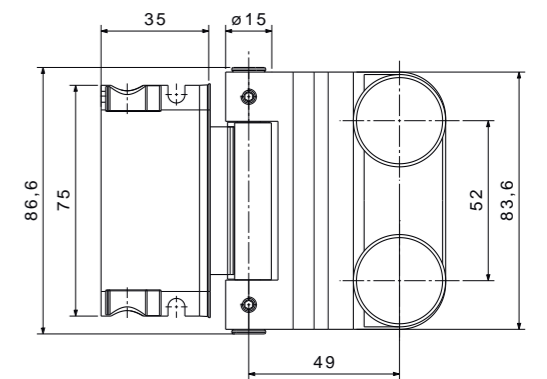
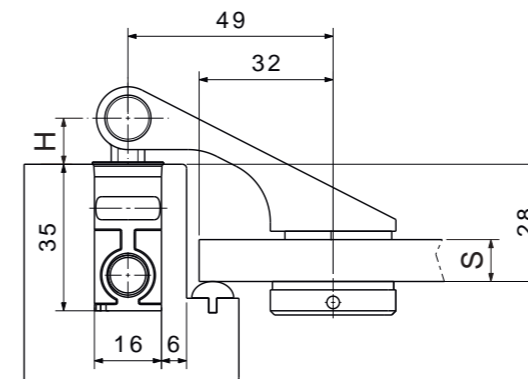
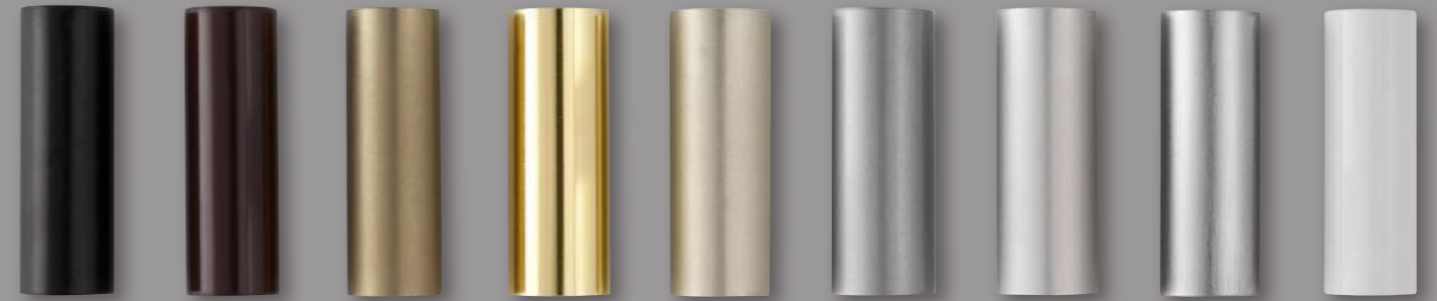

	S (mm)	H (mm)	P (mm)
E3DS 03	10	11	+/- 2
E3DS 04	12	13	- 4/0
E3DS 05	8	9	0/+ 4

Codice ordinazione cerniera	Finitura	Imballo
1541165 Easy 3D-S per vetro da 8 mm	Nichelato opaco	2 pz.
1517699 Easy 3D-S per vetro da 10 mm	Nichelato opaco	2 pz.
1541164 Easy 3D-S per vetro da 12 mm	Nichelato opaco	2 pz.

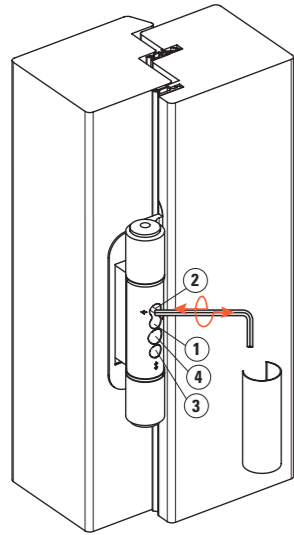

Le regolazioni si trovano sul lato frontale della cerniera, sono meccaniche ed indipendenti tra loro e vengono tutte fatte con una chiave a brugola da 4 mm. Ogni cerniera è regolabile in 3 dimensioni per una ottimale distribuzione del peso su tutte le cerniere, pertanto l'ordine con il quale si regolano è indifferente.

Regolazione laterale verso sinistra

1. Allentare il grano 1.
2. Avvitare il grano 2.

Regolazione laterale verso destra

1. Allentare il grano 2.
2. Avvitare il grano 1.

	Lateralmente	Altezza	Profondità
Easy 3D	+/- 3 mm	+ 3 mm / - 2 mm	+/- 2 mm
Easy 3D-C	+/- 3 mm	+ 3 mm / - 2 mm	+/- 2 mm
Easy 3D filo	+/- 3 mm	+ 3 mm / - 2 mm	+/- 2 mm
Easy 3D-S	+/- 2 mm	+/- 2 mm	0/ +4 mm

	Altezza	Profondità
Easy 3D-S 8 mm vetro	9 mm	0/ + 4 mm
Easy 3D-S 10 mm vetro	11 mm	+/- 2 mm
Easy 3D-S 12 mm vetro	13 mm	0/ + 4 mm

Regolazione in altezza

1. Effettuare la regolazione in altezza operando sulla vite 3.
2. Per una corretta distribuzione del peso, effettuare la registrazione prima su una cerniera e poi portare in battuta, senza sforzare, le viti di regolazione sulle altre cerniere.
3. La registrazione è autobloccante

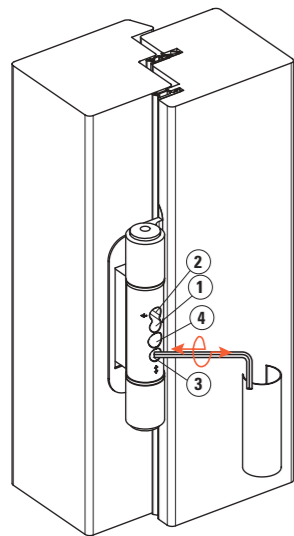

Regolazione in profondità

1. Effettuare la regolazione in profondità operando sulla vite 4.
2. La registrazione è autobloccante.

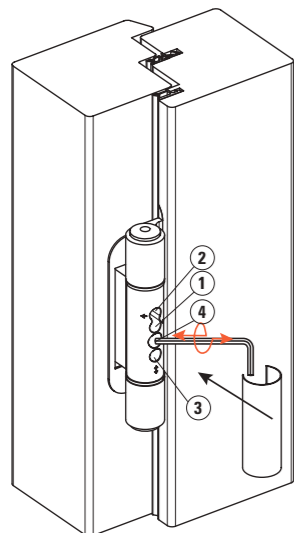

A regolazioni effettuate montare il cappuccio in corrispondenza del corpo centrale.

SFS intec

Accessori e codici di ordinazione



La dima di fresatura è utilizzabile con tutti i modelli di cerniera Easy 3D

Viene fornita senza l'inserto in bachelite che dovrà essere ordinato separatamente.

Dima di fresatura telaio

Dima di fresatura per Easy 3D	1339001
Dima di fresatura Easy 3Ds	1338688

Inserto per fresatura telaio in bachelite in aria 4 mm

Inserto di fresatura Easy 3D-20/25 da usare con distanziale 1331308	1272545
Inserto di fresatura Easy 3D-23/24/26 e Easy 3D-01 Ø 20 inox	1272743
Inserto di fresatura Easy 3D-28	1361194
Inserto di fresatura Easy 3D-30	1361195
Inserto di fresatura Easy 3Ds	1338687



Distanziale per aria 12 mm

Distanziale per aria 12 mm	1272246
Distanziale per Easy 3D in aria 12 mm	1272246
Distanziale Easy 3D-25	1331308



Per i clienti che utilizzano una macchina a controllo numerico per effettuare le fresature, è disponibile una dima a rilevamento che permette di effettuare i fori di bloccaggio della cerniera manualmente, a bordo macchina.

Dima a rilevamento per forature a telaio

Dima a rilevamento per Easy 3D-S	1338556
Dima a rilevamento per Easy 3D	1272674



La dima di fresatura è utilizzabile per effettuare le fresature per tutte le seguenti cerniere:

- Easy 3D-20
- Easy 3D-23
- Easy 3D-24
- Easy 3D-25
- Easy 3D-26
- Easy 3D-28

Viene fornita senza l'inserto in bachelite che dovrà essere ordinato separatamente.

Dima di fresatura per anta

Dima di fresatura per Easy 3D	1338998
Dima di fresatura solo Easy 3D-30	1361197

Inserto per fresatura anta in bachelite

Inserto di fresatura Easy 3D-20/25	1272544
Inserto di fresatura Easy 3D-23/24/26	1272742
Inserto di fresatura Easy 3D-28	1361180
Inserto di fresatura Easy 3D-30	1361192



Dima di foratura per anta

Dima di foratura per Easy 3D inox	1272876
Dima di foratura per Easy 3Ds	1338554

made in Italy

SFS intec S.r.l.

I-33170 Pordenone
Via Castelfranco Veneto 71

Tel. 0434 9951
Fax 0434 995201
it.info@sfsintec.biz
www.sfsintec.biz/it

SFS intec
Turn ideas into reality